

Kjære Kunde,

Takk for at du valgte å kjøpe en blender i 50-talls Serien.

Ved å velge et av våre produkter, har du gått for en løsning der nyskapende estetisk og teknisk utvikling resulterer i unike gjenstander som blir en del av interiøret.

Et Smeg husholdningsapparat passer perfekt sammen med andre produkter i serien, og vil samtidig utgjøre et designelement på kjøkkenet.

Vi håper at du kommer til å verdsette alle husholdningsapparatets funksjoner fullt ut.

For mer informasjon om produktet: www.smeg50style.com eller www.smeg.com.



Modell BLF01
Blender

Innholdsfortegnelse

1 Instruksjoner	292
1.1 Introduksjon	292
1.2 Denne bruksanvisningen	292
1.3 Bruksområder	292
1.4 Generelle sikkerhetsinstruksjoner	293
1.5 Produsentens ansvar	295
1.6 Identifikasjonsskilt	295
1.7 Avfallsbehandling	295
2 Beskrivelse	296
2.1 Produktbeskrivelse	296
2.2 Beskrivelse av delene	297
3 Bruk	300
3.1 Før førstegangs bruk	300
3.2 Hvordan fjerne gruppen med knivblader	300
3.3 Bruk av blenderen	302
3.4 Funksjoner	305
3.5 Forslag til innstilling av hastighet	306
4 Rengjøring og vedlikehold	308
4.1 Instruksjoner	308
4.2 Rengjøring av motorbasen	308
4.3 Rengjøring av blenderkaraffelen og gruppen med knivblader	308
4.4 Bruk av valget automatisk rengjøring	308
4.5 Rengjøring av andre deler av blenderen	308
4.6 Hva gjør man hvis....	309
5 Oppskrifter	311

Vi anbefaler at du leser denne håndboken grundig. Den inneholder alle instruksjoner for vedlikehold av apparatets estetiske og funksjonelle egenskaper.

For mer informasjon om produktet besøker du: www.smeg.com



Instruksjoner

1 Instruksjoner

1.1 Introduksjon

Viktig informasjon for brukeren:

Instruksjoner



Generell informasjon om denne håndboken, om sikkerhet og om avfallshåndtering.

Beskrivelse



Beskrivelse av apparatet og dets tilbehør.

Bruk



Informasjon om bruk av apparatet.

Rengjøring og vedlikehold



Informasjon for riktig rengjøring og vedlikehold av apparatet.

Oppskrifter



Oppskriftsliste



Sikkerhetsinstruksjoner



Informasjon



Råd

1.2 Denne bruksanvisningen

Denne bruksanvisningen er en viktig del av apparatet må derfor oppbevares i sin helhet og på et tilgjengelig sted for hele levetiden til apparatet.

1.3 Bruksområder

- Bruk apparatet kun i lukkede rom.
- Dette apparatet er utelukkende utviklet til hjemmebruk. Apparatet kan brukes for å blande, emulere ulike ingredienser og til å hakke opp is. Ikke bruk apparatet til annet enn tilsiktet bruk.
- Dette apparatet er utviklet til hjemmebruk. Enhver annen bruk betraktes som upassende. Dessuten kan det benyttes:
 - i kjøkkenområdet for ansatte i butikker, kontorer og andre arbeidsmiljø;
 - på gårder/bondegårder med overnatting;
 - av gjester på hoteller, moteller og overnattingssteder.
 - i bed og breakfast.
- Apparatet er ikke utviklet for å virke med eksterne tidtakere eller med fjernkontroll systemer.
- Bruken av dette apparatet er tillatt for personer (inkludert barn) med bevegelseshemninger, sanse- eller mentale hemninger eller med manglende erfaring og kjennskap, overvåket av eller instruert av voksne personer som er ansvarlig for deres sikkerhet.
- Barn må ikke leke med apparatet. Oppbevar apparatet utilgjengelig for barn.



1.4 Generelle sikkerhetsinstruksjoner

Følg alle sikkerhetsinstruksjonene for å oppnå sikker bruk av apparatet.

- Før bruk må man lese nøye igjennom denne brukshåndboken.
- Skru av apparatet umiddelbart etter bruk.
- Gå ikke fra apparatet ubevoktet mens det er i bruk.
- Koble apparatet fra strømuttaket før man setter igang med alle vedlikeholdsoperasjoner og hver gang ved endt bruk.
- Ikke senk apparatet, strømledningen eller kontakten ned i vann eller i noen annen væske.
- Ikke bruk apparatet hvis strømledningen eller kontakten er ødelagt eller hvis apparatet har falt i bakken eller har blitt ødelagt på noen måte.
- Hvis strømledningen har blitt ødelagt, ta kontakt med teknisk serviceassistanse for utskifting for å unngå enhver fare.
- Ledningen er kort med hensikt for slik å unngå ulykker. Ikke bruk skøyteledning.
- Unngå at strømledningen kommer borti skarpe kanter.
- Ikke dra i strømledningen for å ta den ut av kontakten.
- Ikke plasser apparatet over eller i nærheten av gassdrevne eller elektriske ovner som er skrudd på eller inne i en varm ovn.
- Prøv ikke å reparere apparatet selv eller uten hjelp fra en kvalifisert tekniker.
- I tilfelle skader må kun en godkjent tekniker reparere apparatet.
- Gjør ikke endringer ved apparatet.
- Forsøk aldri å slukke en flamme/brann med vann: skru av apparatet og dekk til flammen med et lokk eller med et brannteppe.
- Koble apparatet fra strømuttaket før man setter igang med alle vedlikeholdsoperasjoner og hver gang ved endt bruk.



Instruksjoner

For dette apparatet

- Ved bruk må man unngå kontakt med delene i bevegelse. Hold hender, hår, klær og redskaper langt unna knivbladene under bruk for å unngå personskader eller ødeleggelser ved apparatet.
- Vær meget oppmerksom på håndtering og tømning av karaffelen og under rengjøringen.
- Koble alltid blenderen fra strømkontakten hvis den skal etterlates ubevoktet, før montering eller ved demontering av komponenter og før rengjøring. Ta ut kontakten fra strømuttaket når blenderen ikke er i bruk, før rengjøring og i tilfelle feil. La apparatet avkjøles før rengjøring.
- Ikke bruk blenderen uten lokk.
- Kontroller at lokket er godt lukket før blenderen skrues på.
- Fyll ikke blenderen for full (maksimalt 1,5 liter).
- Ikke bruk blenderen sammen med basen til andre produkter.
- Bruk utelukkende originale reservedeler fra produsenten. Bruk av uoriginale reservedeler anbefales ikke, dette kan forårsake brann, elektrisk støt eller personskader.
- Sett blenderen kun på jevne og tørre overflater.
- Ikke bruk blenderen hvis den er tom.
- Ikke bruk blenderen for lagring av ting. Hold blenderen tom før og etter bruk.
- Før man heller varme væsker inn i blenderen, må man la disse avkjøles til de når romtemperatur.
- Unngå å berøre de bevegelige delene som gruppen med knivblad.
- For å redusere faren for skader og ikke ødelegge blenderen må man aldri stikke hendene eller redskaper, slik som for eksempel bestikk, inn i blenderkaraffelen mens denne er i gang. Man kan bruke en slikkepott i tre eller plastikk, men kun når blenderen er skrudd av.
- Ikke bruk aggressive rengjøringsmidler eller skarpe gjenstander for å vaske eller fjerne rester fra blenderkaraffelen.



1.5 Produsentens ansvar

Produsenten avviser alt ansvar for skade på personer eller eiendom forårsaket av:

- bruk av apparatet til annen bruk enn den beskrevet,
- manglende gjennomlesning av brukerhåndboken,
- kludring med noen del av apparatet,
- bruk av uoriginale reservedeler:
- manglende overholdelse av sikkerhetsvarslene.

1.6 Identifikasjonsskilt

Identifikasjonsskiltet viser tekniske data, serienummer og merkenavnet til apparatet. Identifikasjonsskiltet må ikke fjernes av noen grunn.

1.7 Avfallsbehandling



Dette apparatet må avhendes adskilt fra annet avfall (Direktiv 2012/19/EU). I henhold til gjeldende EU direktiv inneholder ikke apparatet stoffer i store nok mengder til å kunne regnes som å være farlig for helse og miljø.

- **De gamle elektriske apparatene må ikke avhendes sammen med husholdsavfall!** I tråd med gjeldene lovgivning må de elektriske apparatene ved endt levetid leveres til innsamlingssteder for kildesortering av elektrisk og elektronisk avfall. På denne måten kan man resirkulere verdifullt materiale som er i de gamle apparatene og ta vare på miljøet. For ytterligere informasjon må man kontakte lokale myndigheter eller ansvarlige ved innsamlingssteder for kildesortering.

Våre produkter pakkes i resirkulerbare materialer som ikke forurensrer.

- Send emballasjen til egnet innsamlingssteder.



Plastemballasje Fare for kvelning

- Forlat ikke emballasjen eller deler av den ubevoktet.
- Ikke la barn leke med plastikksekkene som er en del av emballasjen.



Strømspenning Fare for elektrisk støt

- Koble fra hovedstrømforsyningen.
- Koble fra strømkabelen fra det elektriske systemet.



2 Beskrivelse

2.1 Produktbeskrivelse

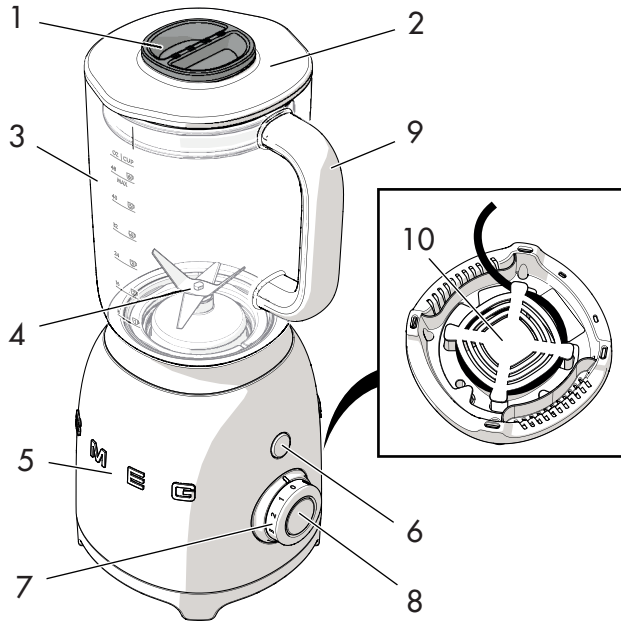

Modell BLF01 - Blender

- 1 Doseringskork
- 2 Lokk med hellehull
- 3 Karaffel i Tritan™ uten BPA på 1,5 liter
- 4 Gruppe avtakbare knivblad
- 5 Motorbase
- 6 Pulse knapp
- 7 Kommandoknapp
- 8 START/STOPP knapp
- 9 Håndtak
- 10 Rom for oppvikling av ledning



2.2 Beskrivelse av delene

Doseringskork (1)

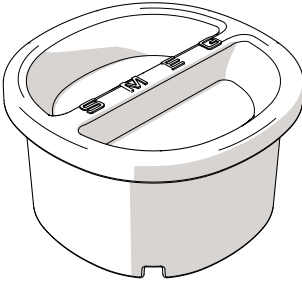

Enkel doseringskork. Kan brukes for å dosere ingrediensene og for å tømme knivbladgruppen ved basen av karaffelen. Se "3.2 Hvordan fjerne gruppen med knivblader".

Lokk med hellehull (2)

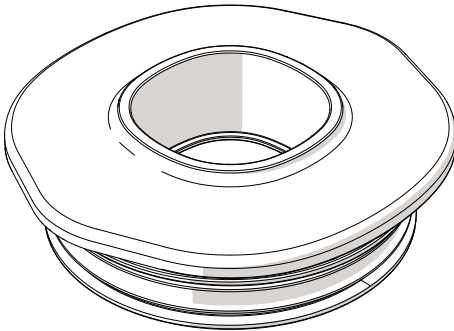

Lokket, utstyrt med pakning, forsegler blenderkaraffelen og har et hull i midten for å gjøre det lett å tilsette ingredienser mens blenderen er i gang.

Karaffel i Tritan™ uten BPA på 1,5 liter (3)



Den romslige karaffelen er i Tritan™, et materiale som er tryggere, lettere og enklere å bruke enn glass. Tritan™ er i tillegg motstandsdyktig mot støt, riper og høye temperaturer.

Karaffelen har en enkel tut og er graduert i liter og kopper.

Kapasiteten strekker seg fra minimum 0,25 liter (1 kopp) til maksimum 1,5 liter (6 kopper).



Beskrivelse

Gruppe avtakbare knivblad (4)

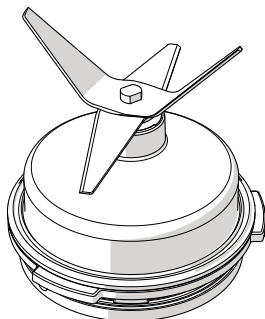

Gruppen med avtakbare knivblad i rustfritt stål gjør det mulig å hakke opp isbiter eller tilberede smoothies, milkshakes, cocktails, etc. Den kan skrues av basen på karaffelen ved rengjøring.

Motorbasen (5)

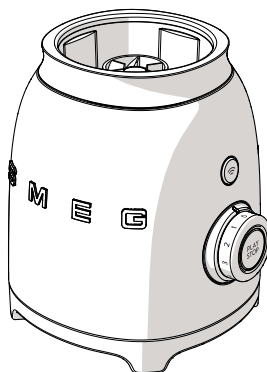

Basen inneholder en kraftig motor på 800 Watt.



Skarpe knivblad

Kuttefare

- Unngå å berøre knivbladene med hendene.
- Fjern gruppen med knivblader ved å bruke doseringskorken, som beskrevet i paragrafen "3.2 Hvordan fjerne gruppen med knivblader".



For å unngå skader på apparatet, er blenderen utstyrt med en **sikkerhetslås** som hindrer drift når karaffelen fjernes. I tillegg har den en **enhet for sikring av motoren** som griper inn i tilfelle overlast.



Tilbehøret som er ment å komme i kontakt med mat er laget av materialer som samsvarer med forskriftene i gjeldende lovgivning.



Pulse knapp (6)

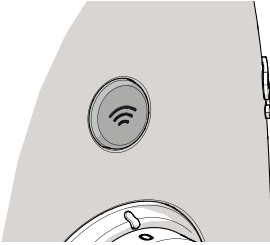

Trykk på Pulse knappen for å blende med maksimal hastighet. Perfekt for de mer sammensatte operasjonene. Kan brukes i maksimalt 2 sekunder om gangen.

START/STOPP knapp (8)

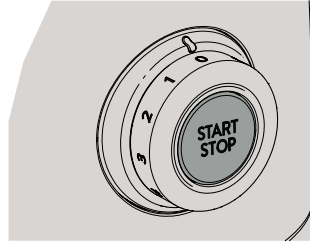

Trykk på START/STOPP knappen for å starte/stoppe blenderen.

Kommandoknapp (7)

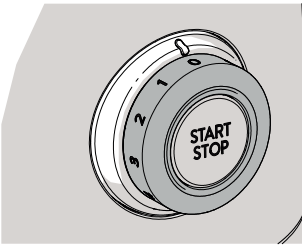

Kommandoknappen gjør det mulig å velge en av de fire tilgjengelige hastighetene fra 1 til 4.

Kommandoknappen er i tillegg utstyrt med 2 forhåndsinnstilte programmer: Smoothie og Iskuser

For ytterligere informasjon angående hvilken hastighet man bør velge, se "3.5 Forslag til innstilling av hastighet".



3 Bruk



Fare for elektrisk støt

- Sett kontakten inn i et godkjent og jordet strømuttak.
- Ikke tukle med jordingen.
- Ikke bruk adapter.
- Ikke bruk skøyteledning.
- Manglende overholdelse av disse forhåndsreglene kan forårsake dødsfall, brann eller elektrisk støt.

3.1 Før førstegangs bruk

1. Fjern eventuelle etiketter og klistremerker fra blenderen og rengjør motorbasen med en myk klut.
2. Fjern blenderkaraffelen.
3. Fjern gruppen med knivblader (se "3.2 Hvordan fjerne gruppen med knivblader").
4. Vask og tørk grundig av (se "4.3 Rengjøring av blenderkaraffelen og gruppen med knivblader").



Fare for utilsiktet påskruing

- Forsikre seg om at kontakten er tatt ut av strømuttaket før man monterer eller fjerner gruppen med knivblader.

3.2 Hvordan fjerne gruppen med knivblader

1. Ta tak i håndtaket (1) og løft blenderkaraffelen.



2. Fjern lokket (2) fra karaffelen og doseringskorkene (3) fra lokket.

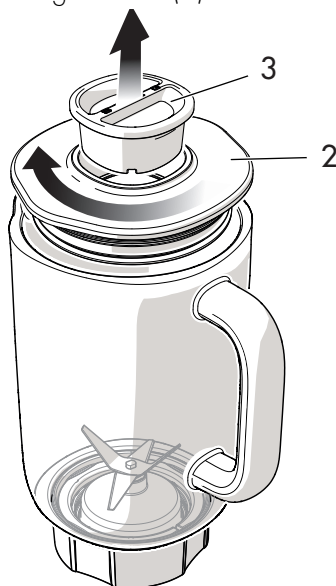



3. Snu karaffelen opp ned og sett den på en jevn overflate. Sett inn den nedre delen av doseringskorken (3) i basen for knivbladene.

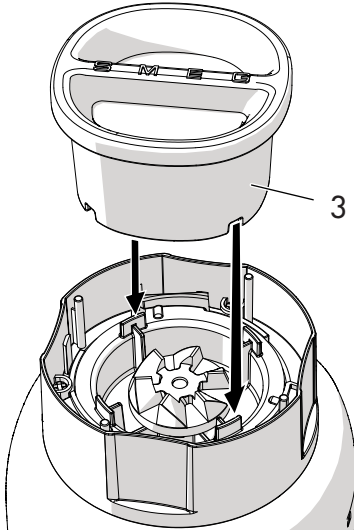

4. Vri på doseringskorken i retning mot klokken og skru ut gruppen med knivblad (4) fra karaffelkroppen. Fjern gruppen med knivblader for hånd (4) fra karaffelkroppen.

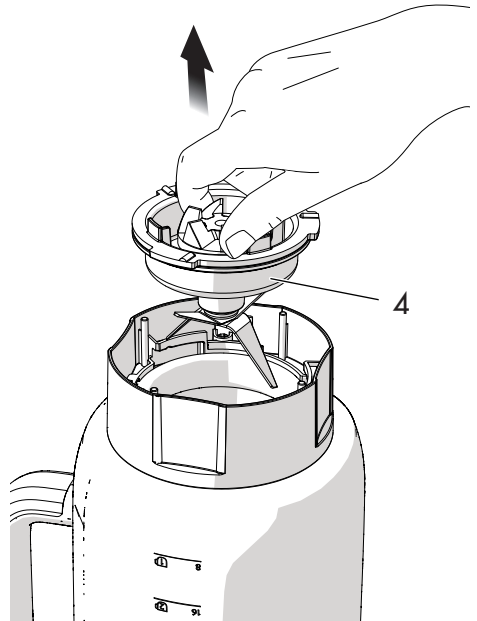
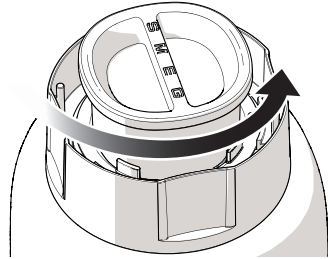



Bruk

5. Vask karaffelen, doseringskorken og gruppen med knivblader i varmt såpevann eller i oppvaskmaskin (med unntak av gruppen med knivblad).



Karaffelen på blenderen kan vaskes i oppvaskmaskinen. Sett den inn uten å sette den opp-ned (se figur).

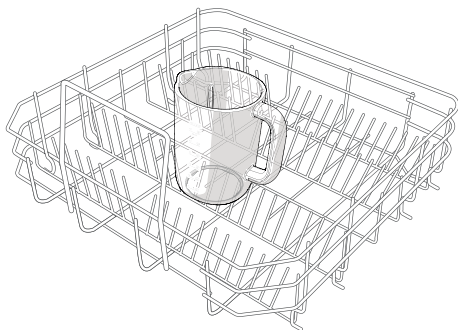

6. Tørk nøye av og sett gruppen med knivblad på plass i karaffelkroppen ved å følge instruksjonene som er indikert ovenfor i motsatt rekkefølge. Forsikre seg om å ha satt gruppen med knivblader inn på riktig måte.

3.3 Bruk av blenderen

1. Sett blenderkaraffelen på plass på motorbasen.



2. Legg ingrediensene i karaffelen mens man er nøye med å ikke overskride maksimal kapasitet (1,5 liter/6 kopper).





3. Plasser lokket med doseringskorken på karaffelen. Forsikre deg om at lokket sitter godt fast.



4. Sett karaffelens strømledning i strømuttaket. Den røde LED-en vil lyse opp for å vise at strømmen er på. Velg ønsket hastighet eller et forhåndsinnstilt program ved bruk av kommandoknappen eller trykk på knappen **PULSE** for å starte blenderen manuelt.

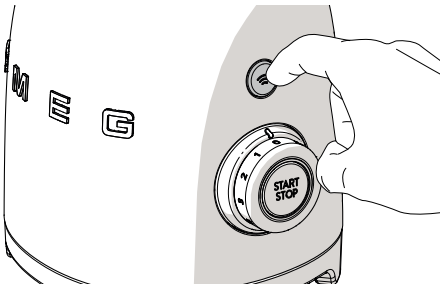

5. Trykk på knappen **START** for å starte blenderen. Se tabellen "3.5 Forslag til innstilling av hastighet" for ytterligere informasjon om hvilken hastighet som det er best å bruke.

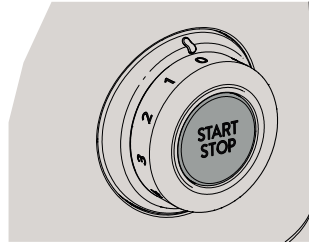

i

Hastighetene mellom 1 og 4 gjør det mulig å blende på en kontinuerlig måte. Det er mulig å avbryte blenderen ved å trykke på knappen **STOP**.

Det er når som helst mulig å variere hastigheten i løpet av blandeprosessen.



Viktig

- Ikke bruk hastighetene 1-4 mer enn et minutt av gangen.
- Når blenderkaraffelen er nesten eller helt full (1,5 liter), anbefaler man å holde en hånd på blenderlokket for å unngå at den flytter på seg når den er i bruk.

i

Knappen **PULSE** kan brukes alene eller sammen med hastighetene mellom 1 og 3 for å nå maksimal hastighet.



Bruk

6. Det er mulig å helle oppi andre ingredienser i løpet av blandingen ved å fjerne doseringskorken og ved å helle inn ingrediensene gjennom hullet i lokket.



7. Når man er ferdig med å blande, hvis det har blitt valgt en hastighet fra 1 til 4, må man trykke på knappen **STOP**, vri kommandoknotten over på "0" og ta ut blenderkontakten fra strømuttaket.

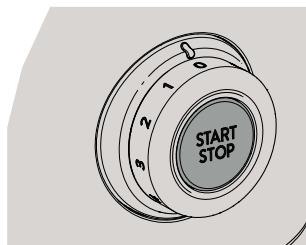

Stoppe/avbryte blandesyklusen

Det er mulig å stoppe eller avbryte blandesyklusen når som helst ved å trykke på knappen **START/ STOP**.



3.4 Funksjoner

Sikkerhetslås

Blenderen er utstyrt med en sikkerhetslås som skruer den automatisk av ved fjerning av blenderkaraffelen. I tillegg har den en **enhet for sikring av motoren** som griper inn i tilfelle overlast.

Smooth Start funksjon

Funksjonen Smooth Start gjør det mulig å starte apparatet ved en lavere hastighet i starten, uavhengig av hastigheten som er blitt innstilt med kommandoknotten. Hastigheten vil progressivt øke frem til ønsket hastighet oppnås. Smooth Start funksjonen gjør det mulig å behandle ingrediensene gradvis for å forbedre blandingen.



Smooth Start funksjonen virker kun når man velger et hastighetprogram mellom 0 og 4 og fungerer ikke sammen med **PULSE** modaliteten eller med programmene **ISKNUSING** eller **SMOOTHIE**.

PULSE funksjon

Ved å trykke på knappen **PULSE** vil blenderen starte ved maksimal hastighet. Ved å slippe opp knappen vil apparatet stoppe umiddelbart.

Man anbefaler å bruke en minste mengde på 100gr og ikke blande sammenhengende i mer enn 5 sekunder, eller 2 sekunder hvis man bruker tørre ingredienser.



Funksjonen **PULSE** fungerer ikke sammen i kombinasjon med programmene **ISKNUSING** eller **SMOOTHIE**.

Programmene Isknuser og Smoothie

De forhåndsinnstilte programmene 'Isknuser' og 'Smoothie' vil automatisk endre hastigheten for å forbedre blandingen i en standard tidsinnstillingen og deretter skru seg automatisk av.

Bruk programmet **ISKNUSING** som fungerer med intense og korte impulser for å blande drikker som inneholder isbiter eller deler av frossen frukt.

Bruk programmet **SMOOTHIE** for å blande frukt, is krem eller yoghurt og oppnå tykke og kremaktige smoothier og milkshaker.

Forhåndsinnstilt tid



Isknusing: cirka 50 sekunder

Smoothie: cirka 60 sekunder

Hvis man velger et av de to forhåndsinnstilte programmene, etter å ha trykket på knappen **START**, vil blenderen starte automatisk og LED-en ved den midterste knappen vil lyse for å vise at syklusen er igang.



3.5 Forslag til innstilling av hastighet

Hastighet	Egnet til
 PULSE	<ul style="list-style-type: none">• Isbiter• Kjøtt• Valg for automatisk rengjøring ("4.4 Bruk av valget automatisk rengjøring").
1 eller 2	<ul style="list-style-type: none">• Mousse/Sorbetter• Røre/Salatdressinger• Blandede drikker med isbiter
3 eller 4	<ul style="list-style-type: none">• Kremer/Supper• Pisket krem• Milkshaker/Smoothies• Pesto/Puré av frukt eller grønnsaker
 SMOOTHIE	<ul style="list-style-type: none">• Smoothie og milkshaker• Smoothier med frossen frukt
 ISKNUSING	<ul style="list-style-type: none">• Isbiter• Frossen frukt/grønnsaker i små biter



Hastighetene indikert i tabellen er indikative og kan variere i forhold til oppskriften og samhandlingen mellom de benyttede ingrediensene.



Forslag for bruk av blenderen

- For å oppnå ypperlige resultater anbefaler man å kutte opp maten som skal blandes i småbiter.
- Ikke bruk **PULSE** funksjonen i mer enn 2 sekunder om gangen når man blander tørre ingredienser. Det kan være nødvendig å avbryte blandingen for å skyve ingrediensene ned fra veggene i karaffelen med en slikkepott.
- Når man blander tørre og våte ingredienser sammen, anbefaler man først helle i de våte ingrediensene og deretter helle i det tørre.
- Fjern fruktkjerner og bein i kjøtt for slik å forhindre skade på knivbladene.
- Ikke la matrester tørke inne i karaffelen og på knivbladene for lenge: de kan være meget vanskelige å få av. Hvis det ikke er mulig å fjerne dem med en gang, må man helle på litt vann og la ligge i bløt.
- Ikke blande kokende mat. Før man blander må man la avkjøles til maten når romtemperatur.



Rengjøring og vedlikehold

4 Rengjøring og vedlikehold

4.1 Instruksjoner



Feilaktig bruk Fare for elektrisk støt

- Ta ut kontakten fra strømuttaket før man rengjør blenderen.
- Ikke senk motorbasen ned i vann eller i andre væsker.



Feilaktig bruk Fare for skade på overflater

- Ikke bruk dampstråler til rengjøring av apparatet.
- Ikke bruk rengjøringsprodukter som inneholder klor, ammoniakk eller blekemiddel på delene i metall eller på de behandlede overflatene med metalliske finisher (for eks. elokserte, forniklede eller kromerte overflater).
- Ikke bruk slipende eller etsende rengjøringsmidler (f.eks. pulverprodukter, flekkfjernere og stålsvamper).
- Bruk ikke grove eller slipende materialer eller kvasse metallskrapere.

4.2 Rengjøring av motorbasen

For å bevare de eksterne overflatene godt er det nødvendig å rengjøre dem regelmessig hver gang ved endt bruk, eller at man har latt dem avkjøle seg. Rengjør med en myk klut og et skånsomt rengjøringsmiddel.

4.3 Rengjøring av blenderkaraffelen og gruppen med knivblader

Rengjør apparatet ved å følge instruksjonene nevnt i paragrafen "3.2 Hvordan fjerne gruppen med knivblader".



Skarpe knivblad Kuttefare

- Unngå å berøre knivbladene med hendene.
- Fjern gruppen med knivblader ved å bruke doseringskorken.

4.4 Bruk av valget automatisk rengjøring

Blenderkaraffelen og gruppen med knivblader kan rengjøres ved å bruke valgmuligheten for automatisk rengjøring:

1. Fyll karaffelen med varmt vann og et nøytralt rengjøringsmiddel.
2. Vri kommandoknotten over i posisjon **1**.
3. Trykk på kappen **START**.
4. Trykk på knappen **PULSE** i 2 sekunder om gangen. Gjenta operasjonen en titalls ganger.
5. Fjern karaffelen, tøm og skyll den.
6. Tørk grundig av.

4.5 Rengjøring av andre deler av blenderen

Blenderlokket og doseringskorken kan vaskes i varmt såpevann eller i oppvaskmaskin.

Forsikre seg om at disse er fullstendig tørre før de settes på plass ved blenderen.



4.6 Hva gjør man hvis....

Problem	Mulig årsak	Løsning
Motoren starter ikke	Motoren er overopphetet.	Koble fra strømmen og la motoren kjøles av.
	Kontakten er ikke satt godt inn i strømuttaket.	Sett kontakten i strømuttaket. Ikke bruk adaptere eller skjøteledninger. Kontroller at hovedbryteren er skrudd på.
	Ledningen er ødelagt.	Ta kontakt ved godkjent Teknisk servicesenter.
	Strømmen er ikke koblet til.	Kontroller at hovedbryteren er skrudd på.
Blenderen vibrerer	Blenderen står ikke på en jevn overflate.	Sett blenderen på en stabil og jevn overflate.
	De sklisikre støttebeina er utslitte.	Skift ut hos et godkjent Teknisk servicesenter.
	Man har stilt inn en for høy hastighet eller blenderen er for full.	Still inn en lavere hastighet og kontroller at karaffelen ikke er for full.



Rengjøring og vedlikehold

Problem	Mulig årsak	Løsning
Blenderen skrur seg på, men knivbladene roterer ikke	Karaffelen har ikke blitt satt riktig på basen.	Fjern karaffelen og sett den på basen på riktig måte.
Blenderen stopper under bruk	Motoren er overopphetet.	Koble fra strømmen og la motoren kjøles av.
Den røde LED-en blinker med ujevne intervaller	Karaffelen har ikke blitt satt riktig på basen.	Kontroller karaffelens posisjon på basen.
Blenderen stopper under drift og det hvite LED-lyset blinker	Knivene kan være blokkert.	Trekk ut kontakten og løsne knivene med en slikkepott.



I tilfelle problemer ikke løser seg eller for andre typer feil, må man ta kontakt med nærmeste tekniske servicesenter.



5 Oppskrifter

Fruktblanding

Ingredienser:

2 oppkuttete nektariner uten nøtter (eller i sirup)

125 g frosne bringebær

125 g frosne jordbær

125 ml appelsinjuice

125 ml eplejuice

Utførelse

1. Hell nektarinbitene og all juicen i blenderen.
2. Tilsett de frosne bærene:
3. Vri kommandoknotten over på programmet **Smoothie** og start apparatet ved å trykke på knappen **START**.
4. La virke i 40 sekunder.

Soyamelk

Ingredienser for 1 liter soyamelk:

100 g gul soya

1,4 liter vann

Utførelse

1. Vask og la 100 g gul soya ligge i bløt i kaldt vann, dekk til og la hvile i 18-24 timer.
2. Etter 24 timer må man vaske godt av soyaen, la den renne av og blande den med 400 g vann i blenderen ved hastighet **4** i 40 sekunder, helt til man oppnår en jevn blanding.
3. Sett en romslig kasserolle på platen med 1 liter vann og la det nesten koke opp.
4. Hell på den blandede soyaen, fjern eventuelt skum som har dannet seg. La koke i 20 minutter.
5. Skru av og la hvile med et lokk på kasserollen i 20 minutter til.
6. Når hviletiden er omme, må man helle melken over på en flaske mens man siler forsiktig av den om gangen ved bruk av en sil og et sterilt gasbind.
7. Tilsett smak og sukker til melken etter eget ønske, med vanilje, honning, malt eller ulike siruper.



Pisket krem

Ingredienser:

500 g kald kremfløte

50 g melis

Utførelse

1. Pisk kremen på hastighet **3** i cirka 30 sekunder.
2. Stopp blenderen ved å trykke på knappen **STOP**.
3. Tilsett melisen.
4. Sett hastigheten på **4** og bland i 15 sekunder til helt til kremen piskes opp.

Grønnsakspuré

Ingredienser:

300 g squash

100 g vann eller buljong

Utførelse

1. Dampkok squashen og del den opp i småbiter.
2. Legg alle bitene i blenderen og bland på hastighet **4** i 45 sekunder mens man heller på litt av vannet eller buljongen om gangen for å oppnå en jevn krem.

i

Det er også mulig å piske kremen uten melis.

I dette tilfellet, velg hastigheten **4** og bland i 40 sekunder.

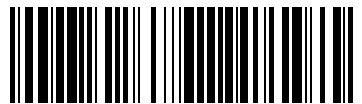

914776117/K