

little tikes®

618338
620195

XIM618338-1R1 - 8/15

www.littletikes.com

www.littletikes.co.uk

www.littletikes.nl

www.littletikes.pl

ENGLISH

COZY COUPE® SHOPPING CART PINK SHOPPING CART

Ages: over 1 1/2 years and up
Please save sales receipt for proof of purchase.

ADULT ASSEMBLY REQUIRED.

⚠ WARNING:

- Keep these instructions for future reference.
- Prior to assembly, this package contains small parts: hardware which is a choking hazard and may contain sharp edges and sharp points. Keep away from children until assembled.
- Adult supervision required. Do not leave children unattended.
- This product is intended for use by children ages over 1 1/2 - years and up.
- This product is intended for indoor/outdoor domestic family use only.
- Protect your eyes. Always wear safety glasses when using a hammer.
- When temperatures fall below 0°F/-18°C, outdoor use of this product is not recommended. In extreme cold, plastic materials lose resilience and may become brittle and crack upon impact. Store product in a warmer, protected place.

CONSUMER SERVICE

TOLL-FREE NUMBER:

United States:
www.littletikes.com
1-800-321-0183 Monday - Friday
The Little Tikes Company
2180 Barlow Road
Hudson, OH 44236
E-mail: littletikes.cares@littletikescare.com

United Kingdom:
www.littletikes.co.uk
Little Tikes
MGA Entertainment (UK) Ltd
50 Presley Way
Crownhill
Milton Keynes MK8 0ES
Bucks, UK
E-mail: Info.LittleTikes@mga.com



Printed in U.S.A. D.R. ©2015 The Little Tikes Company
© The Little Tikes Company, an MGA Entertainment company. LITTLE TIKES® is a trademark of Little Tikes in the U.S. and other countries. All logos, names, characters, likenesses, images, slogans, and packaging appearance are the property of Little Tikes. Please keep this address and packaging for reference since it contains important information. Contents, including specifications and colors, may vary from photos depicted on package. Instructions included. Please remove all packaging including tags, ties & tacking stitches before giving this product to a child.

LIMITED WARRANTY

The Little Tikes Company makes fun, high quality toys. We warrant to the original purchaser that this product is free of defects in materials or workmanship for one year* from the date of purchase (dated sales receipt is required for proof of purchase). At the sole election of The Little Tikes Company, the only remedies available under this warranty will be the replacement of the defective part or replacement of the product. This warranty is valid only if the product has been assembled and maintained per the instructions. This warranty does not cover abuse, accident, cosmetic issues such as fading or scratches from normal wear, or any other cause not arising from defects in material and workmanship. *The warranty period is three (3) months for daycare or commercial purchasers.

Adult assembly required / Le montage devra être effectué par un adulte / Debe ser armado por un adulto

(2) Cap nut tools.
(2) Chasse pour capuchon de vis.
(2) Dispositivo para tuerca tapón.



Included in hardware pack. Discard after use.
Inclus dans le sac de visserie. Jeter après usage.
Incluidos con las piezas para montaje. Descártelo después de utilizarlo.

Tools required (not included)
Outils Requis (non compris)
Herramientas Requeridas (no incluidas)

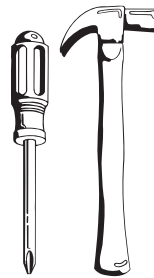

Parts List / Liste des Pieces / Lista de Partes

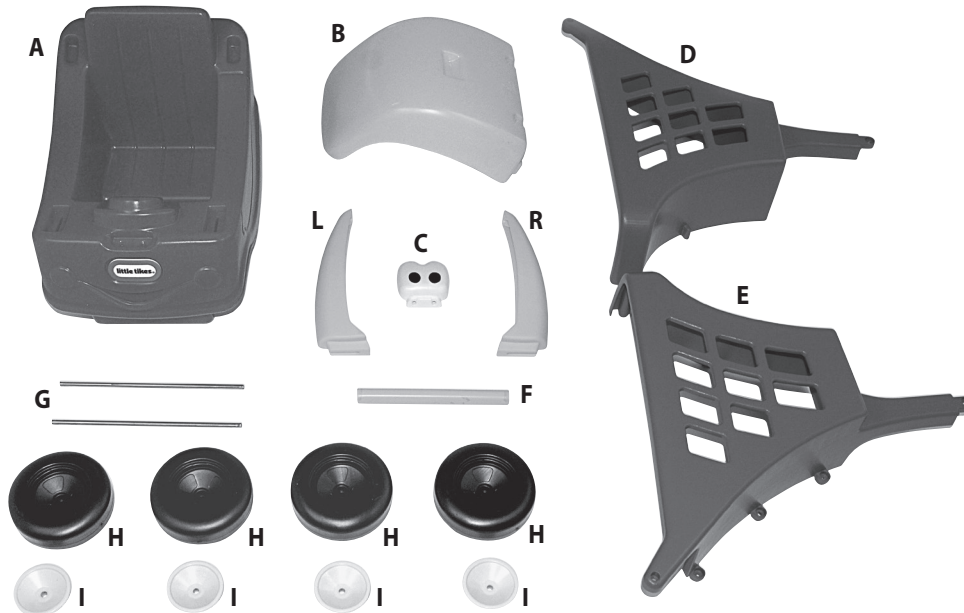

A. Shopping Cart Body / Carrosserie du chariot / Cuerpo del carrito de compras

B. Roof / Toit / Techo

C. Eyes / Yeux / Ojos

D/E Basket / Panier / Canasta

F. Basket handle / Poignée du panier / Mango de la canasta

G. Wheel axles (2) / Essieux de roues (2) / Ejes de las ruedas (2)

H. Wheels (4) / Roues (4) / Ruedas (4)

I. Hubcaps (4) / Enjoliveurs (4) / Tapacubos (4)

L. Left Roof Support / Support gauche du toit / Soporte izquierdo del techo

R. Right Roof Support / Support droit du toit / Soporte derecho del techo

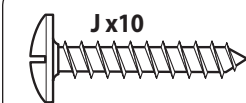

J x10
Truss Head Screw - 1" (2.54 cm)
Vis à tête bombée - 2,54 cm
Tornillo de cabeza reforzada - 2,54 cm



M x4
Cap Nut
Écrou borgne
Remate



N x10
Pan Head Screw - 1/2" (1.27 cm)
Vis à tête cylindrique bombée - 1,27 cm
Tornillo de cabeza plana biselada de 1,27 cm

FRANÇAIS

CHARIOT CHARIOT ROSE

Âge: de 1 1/2 ans et plus
Prière de conserver le reçu comme preuve d'achat.

MONTAGE PAR UN ADULTE REQUIS

⚠ AVERTISSEMENT:

- Conserver ces instructions à titre de référence.
- Avant l'assemblage du produit, ce paquet contient des petites pièces de matériel qui peuvent présenter un risque d'étouffement, et des bords et des arrondis tranchants. Tenir hors de portée des enfants avant l'assemblage complet.

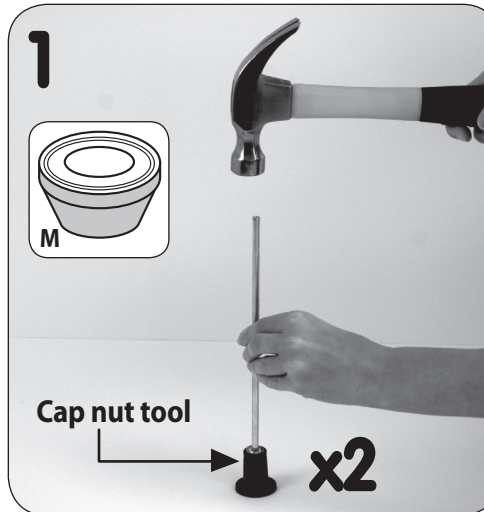

Place cap nut into cap nut assembly tool as shown. Hammer 1 wheel axle into cap nut.

Placez l'écrou borgne dans l'outil pour écrou borgne comme indiqué. Martelez 1 essieu de roues dans l'écrou borgne. Colocque la tuerca tapón en el dispositivo para tuerca tapón tal y como se muestra. Martille 1 eje de rueda en la tuerca tapón.



Snap hubcap onto wheel. Repeat for other 3 wheels.

Emboîtez l'enjoliveur sur la roue. Répétez cette étape pour les 3 autres roues. Colocque a presión el tapacubos en la rueda. Repita en las otras 3 ruedas.



Slide wheel on to axle with hubcap facing cap nut.

Faites coulisser la roue sur un essieu avec l'enjoliveur faisant face à l'écrou borgne. Deslice la rueda en el eje con el tapacubos de cara a la tuerca tapón.

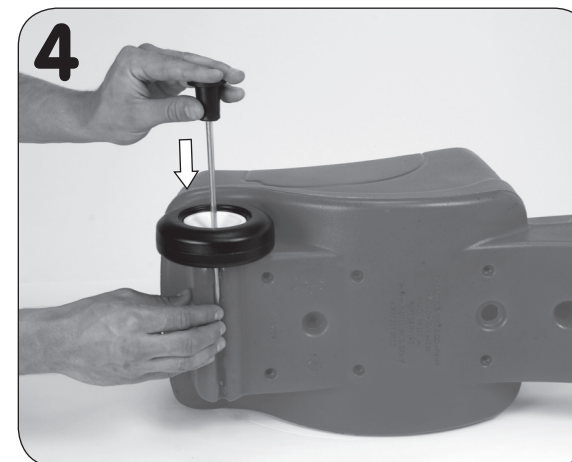

Place cap nut assembly tool onto cap nut and slide wheel assembly and axle through the front axle guides while holding axle in position (as shown). NOTE: It may be necessary to use a hammer.

Placez l'outil de montage d'écrou borgne sur l'écrou borgne et faites coulisser l'ensemble de roue et l'essieu dans les guide de l'essieu avant, tout en maintenant ce dernier en position (comme indiqué). REMARQUE : utilisez un marteau si nécessaire.

Coloque el dispositivo para tuerca tapón en la tuerca tapón y deslice el conjunto de la rueda y el eje por las guías del eje delantero mientras mantiene el eje en posición (tal y como se muestra). NOTA: Es posible que necesite usar un martillo.



Place cap nut on to axle and hammer into place using cap nut tool on each end.

Placez l'écrou borgne sur l'essieu et martelez pour le maintenir place sur chaque extrémité à l'aide de l'outil pour écrou borgne. Colocque la tuerca tapón en el eje y martíllala para asentarla en su lugar. Use un dispositivo para tuerca tapón en cada extremo.

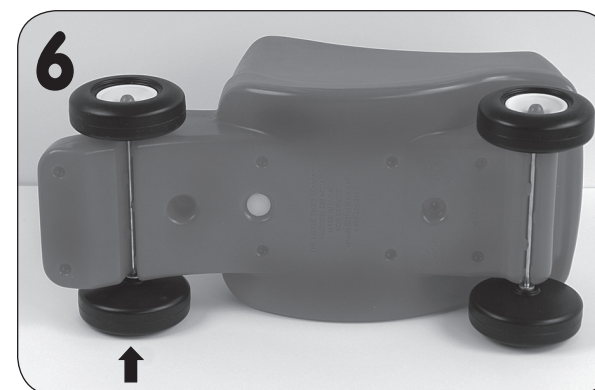

Repeat steps 1 through 5 for back wheel assembly.

Répétez les étapes 1 à 5 pour l'ensemble de roues arrière.

Repita los pasos 1 al 5 en el conjunto de las ruedas traseras.

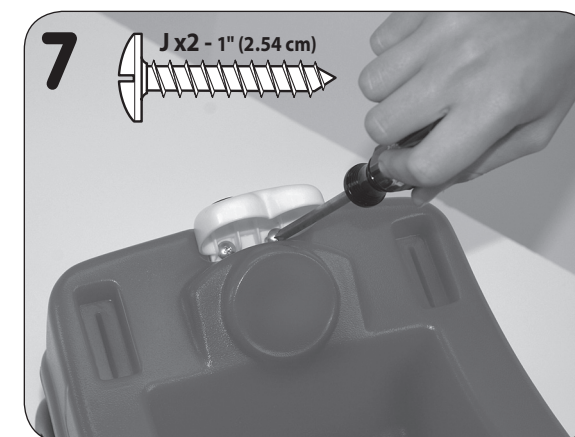

Attach eyes with screws (J) x2 as shown.

Fixez les yeux avec les vis (J) x2 comme indiqué.

Fije los ojos con 2 tornillos (J) tal y como se muestra.

Please keep this manual as it contains important information.



Visit our website at
www.littletikes.com
to register your product online and
to enter our sweepstakes.
(No purchase necessary)

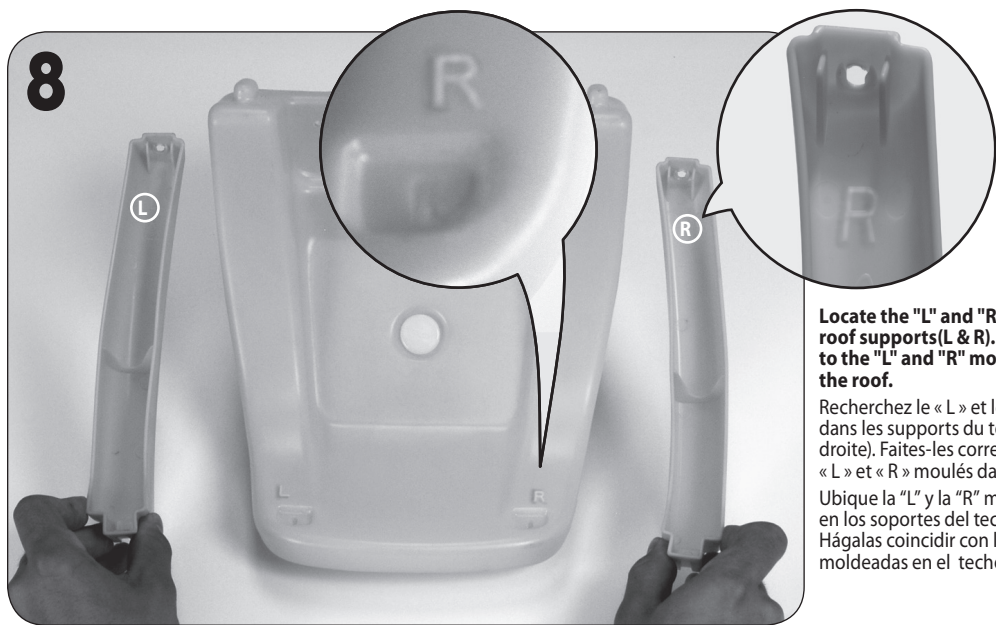

Locate the "L" and "R" molded in roof supports (L & R). Match them to the "L" and "R" molded into the roof.
 Recherchez le « L » et le « R » moulés dans les supports du toit (gauche et droite). Faites-les correspondre aux « L » et « R » moulés dans le toit.
 Ubique la "L" y la "R" moldeadas en los soportes del techo (L y R). Hágalas coincidir con la "L" y la "R" moldeadas en el techo.

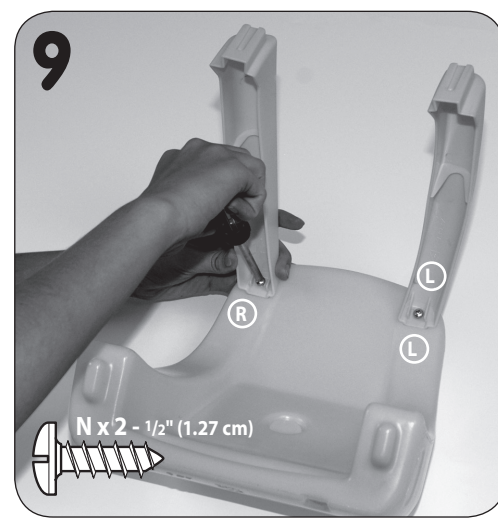

Attach each roof support to roof using screws (N) x 2.
 Fixez chaque support du toit à l'aide des vis (N) x 2
 Fije cada uno de los soportes al techo con 2 tornillos (N).



Turn roof over and balance on a table as shown. Start screw (J) by turning 2 to 3 times. Do not screw completely.
 Retournez le toit et placez-le en équilibre sur une table comme indiqué. Amorçez la vis (J) en la tournant de 2 ou 3 tours. Ne serrez pas à fond.
 Dé vuelta el techo y balancéelo en una mesa tal y como se muestra. Comience a enroscar el tornillo (J) dándole 2 ó 3 vueltas. No lo ajuste por completo.

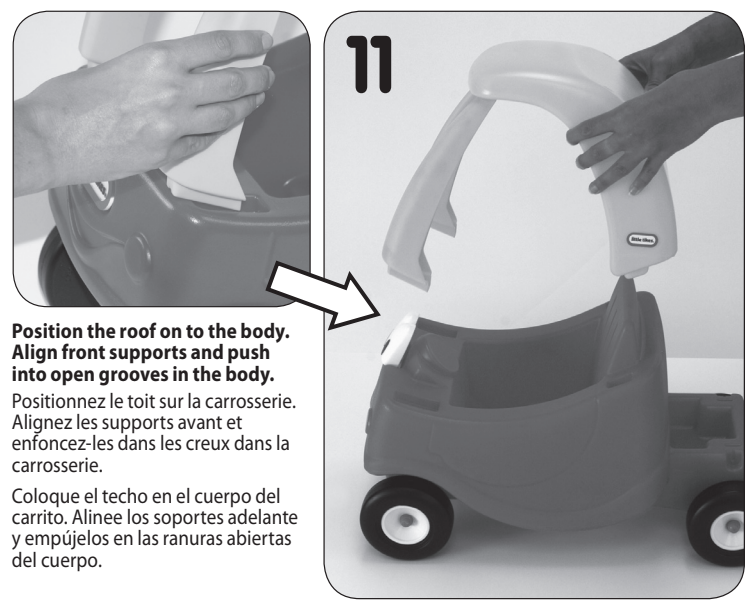

Position the roof on to the body. Align front supports and push into open grooves in the body.
 Positionnez le toit sur la carrosserie. Alignez les supports avant et enfoncez-les dans les creux dans la carrosserie.
 Coloque el techo en el cuerpo del carrito. Alinee los soportes adelante y empújelos en las ranuras abiertas del cuerpo.



While holding the roof tightly together, finish securing screws.
 Tout en tenant le toit fermement ensemble, finissez de serrer les vis.
 Mientras mantiene bien unido el techo con el cuerpo, termine de fijar los tornillos.



Attach each roof support (L&R) to the body using screws (J) x 2.
 Fixez chaque support du toit (L et R) sur la carrosserie à l'aide des vis (J) x 2.
 Fije cada uno de los soportes del techo (L y R) al cuerpo con 2 tornillos (J).

Basket Assembly / Assemblage du Panier / Montaje de la Canasta

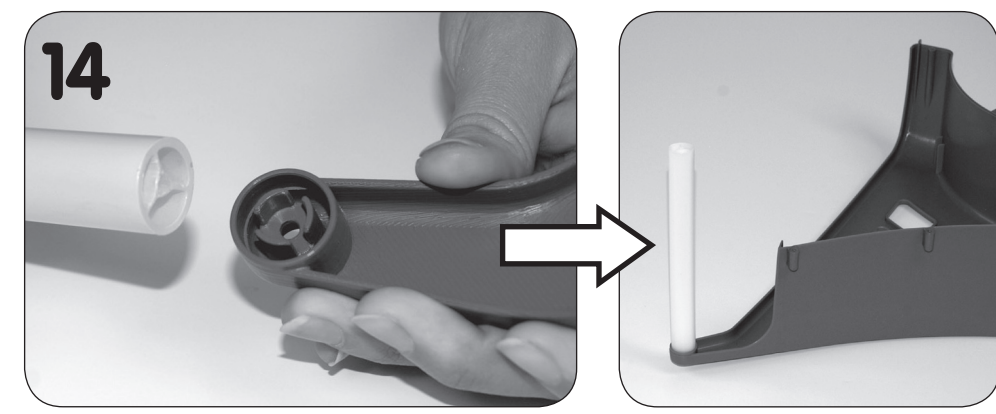

To assemble basket handle, line up the ribs inside of basket handle (F) to the slots inside of the handle pocket part of basket (D). Push into place.
 Pour assemble la poignée du panier, alignez les nervures à l'intérieur de la poignée (F) sur les fentes à l'intérieur de la partie femelle de la poignée du panier (D). Mettez-les en place en appuyant.
 Para armar el mango de la canasta, alinee las salientes de adentro del mango (F) con las ranuras que están dentro de la cavidad que hay para el mango en la canasta (D). Empuje el mango para asentarlos en su lugar.

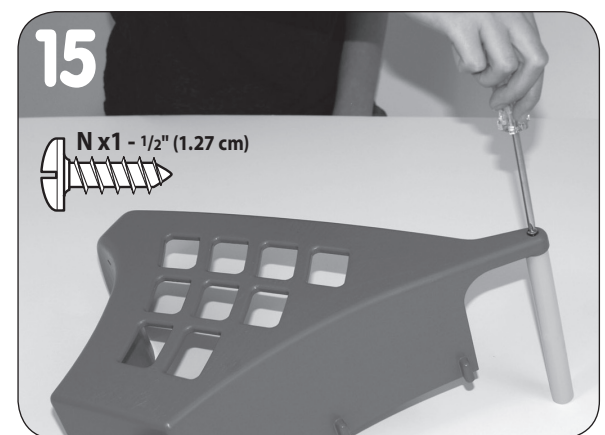

Attach basket handle to basket with screw (N).
 Fixez la poignée sur le panier à l'aide de la vis (N).
 Fije el mango a la canasta con un tornillo (N).

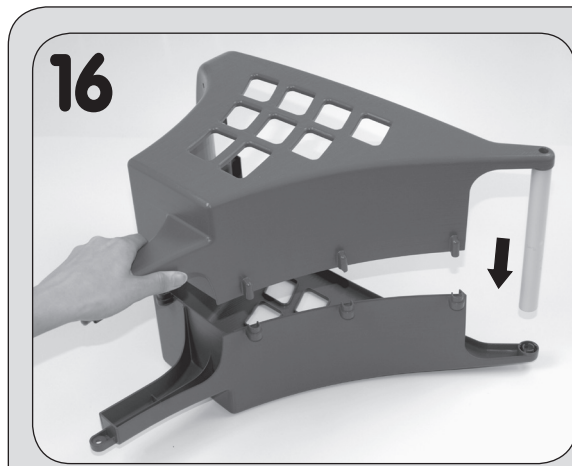

Fit both sides of basket together. Be sure basket is securely together as in the 3 locations shown.
 Appariez les deux côtés du panier. Assurez-vous que le panier est correctement assemblé aux 3 emplacements indiqués.
 Junte las dos mitades de la canasta. Asegúrese que quede bien unida en los 3 lugares indicados.

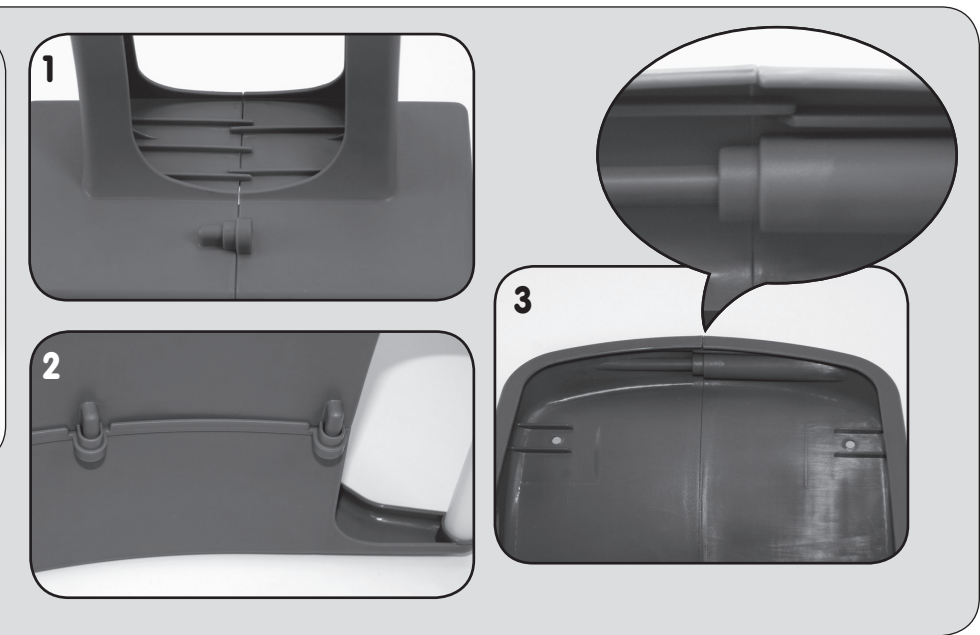

Secure other side of handle using screw (N).
 Fixez l'autre côté de la poignée avec la vis (N).
 Asegure el otro lado del mango con 1 tornillo (N).

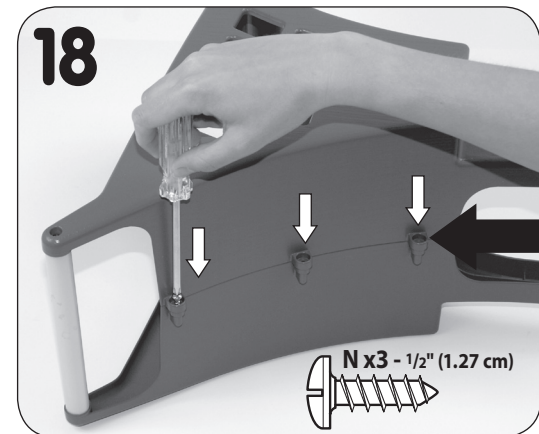

1. Start screws (N) x6 by turning screw 2 to 3 times in the 6 locations shown above. 2. Check to make sure basket remains securely together (refer to Step 17), then continue to tighten screws completely.
 1. Amorçez les vis (N) x6, en les tournant de 2 ou 3 tours aux 6 emplacements indiqués ci-dessus. 2. Assurez-vous que le panier est correctement assemblé (reportez-vous à l'étape 17) et continuez en serrant les vis à fond.

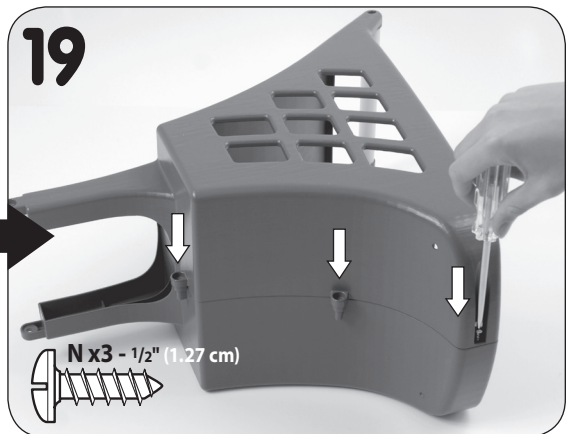

1. Comience a enroscar 6 tornillos (N) dándoles 2 ó 3 vueltas en los 6 lugares indicados arriba. 2. Verifique que la canasta quede bien unida (consulte el paso 17). Continúe enroscando los tornillos hasta que queden completamente ajustados.



Slide assembled basket into the recessed areas as shown.

Faites coulisser le panier assemblé dans la zone en retrait comme indiqué.

Deslice la canasta armada en las áreas ranuradas tal y como se muestra.

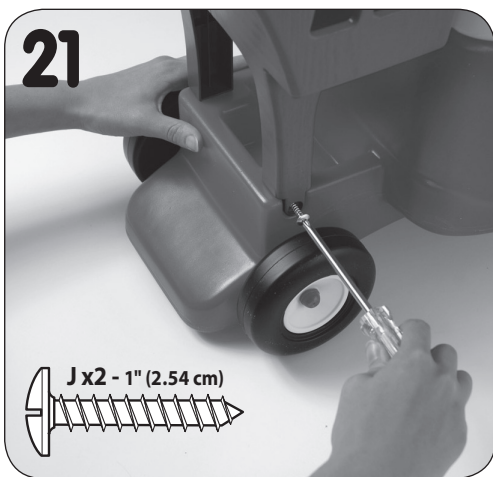

While holding basket together, attach to body using screw (J) x2. Repeat for other side.

Tout en tenant le panier ensemble, fixez-le sur la carrosserie avec la vis (J) x2. Répétez cette étape sur l'autre côté.

Mientras mantiene la canasta bien unida con el cuerpo, fijela con 2 tornillos (J). Repita del otro lado.

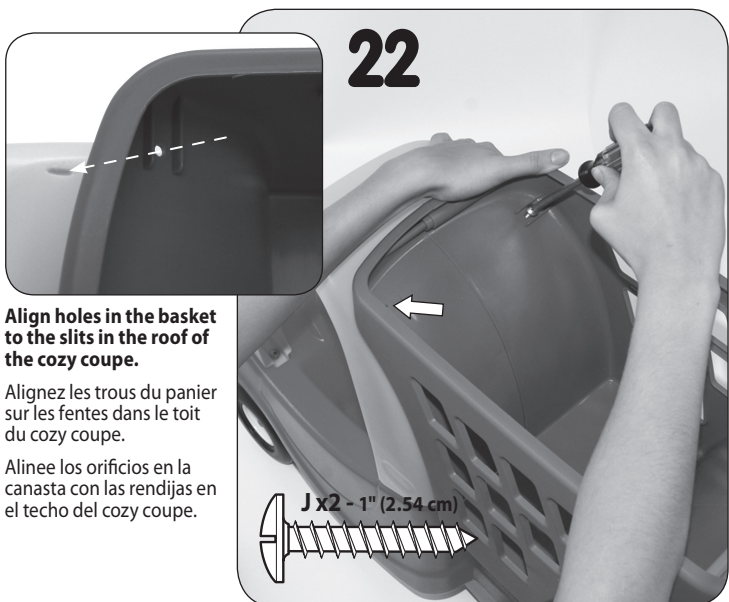

Align holes in the basket to the slits in the roof of the cozy coupe.

Alignez les trous du panier sur les fentes dans le toit du cozy coupe.

Alinee los orificios en la canasta con las rendijas en el techo del cozy coupe.

Secure basket to body using screws (J) x2 in both locations shown.

Fixez le panier sur la carrosserie à l'aide des vis (J) x2 dans les deux emplacements indiqués.

Fije la canasta al cuerpo con 2 tornillos (J) en ambos lugares tal y como se muestra.

Decal Placement / Placement d'autocollants / Colocación de calcomanías

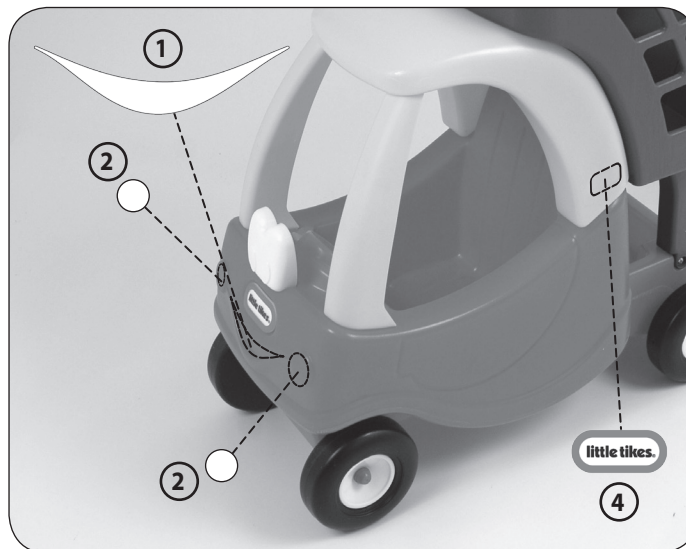

Decals must be applied to a clean, dry surface. Wipe clean with a dry rag before application. Remove air from under decals by applying pressure to the decals starting from the center, and work towards edges.

Les autocollants doivent être appliqués sur une surface propre et sèche. Essuyez avec un chiffon sec avant l'application. Retirez l'air sous les autocollants en appliquant une pression sur ceux-ci, en partant du centre et en allant vers les bords.

Las calcomanías deben aplicarse en una superficie limpia y seca. Limpie la superficie con un trapo seco antes de colocarlas. Quite el aire atrapado debajo de las calcomanías haciendo presión desde el centro hacia los bordes.

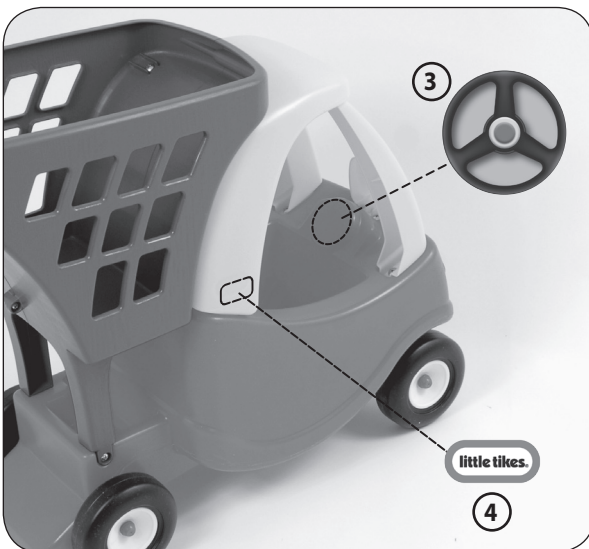

- La surveillance par un adulte est recommandée. Ne laissez jamais un enfant sans surveillance.
- Ce produit n'a pas été conçu pour les enfants de 1 1/2 ans et plus.
- Ce produit n'est conçu que pour une utilisation domestique et familiale, à l'extérieur.
- Il est recommandé de se protéger les yeux lors du montage en portant des lunettes de sécurité.
- Il est recommandé de ne pas utiliser le produit à l'extérieur à des températures inférieures à -18°C. Par temps extrêmement froid, le plastique perd de sa souplesse et peut devenir fragile et cassant. Mettre le produit à l'abri dans un endroit tempéré.

SERVICE CONSOMMATEURS

www.littletik.es

Little Tik.es

MGA Entertainment Netherlands BV

klantenservice@mgae.com

Fax : +31 (0)20 659 8034



Imprimé aux États-Unis.

© The Little Tik.es Company, et MGA Entertainment company. LITTLE TIKES® est une marque de commerce de Little Tik.es aux États-Unis et dans d'autres pays. Tous les logos, noms, caractères, similitudes, images, slogans et apparence d'emballage sont la propriété de Little Tik.es. Merci de conserver cette adresse et cet emballage car ils contiennent des informations importantes. Le contenu, y compris les spécifications et les couleurs, peut varier des illustrations de Little Tik.es. Instructions incluses. Merci d'enlever l'emballage, y compris les étiquettes, liens et fils cousus, avant de donner ce jouet à un enfant.

LIMITÉE GARANTIE

The Little Tik.es Company fabrique des jouets amusants de qualité exceptionnelle. Nous garantissons à l'acheteur d'origine que ce produit est exempt de vices de matériau ou de fabrication pendant une année* à compter de sa date d'achat (le reçu d'achat daté est exigé comme preuve d'achat). Au titre de la présente garantie, la seule responsabilité de The Little Tik.es Company et le seul recours se limitent au remplacement de la pièce défectueuse ou au remplacement du produit. La présente garantie est valable uniquement si le produit a été assemblé et entretenu conformément aux instructions fournies. La présente garantie ne couvre ni les dommages résultant d'une utilisation abusive ou d'un accident, ni l'apparence esthétique telle que les décolorations ou les rayures dues à l'usage normal ou à toute autre cause ne relevant pas de vices de matériau ou de fabrication. *La période de garantie est de trois (3) mois pour les services de garderie et les acheteurs commerciaux.

États-Unis et Canada : Pour obtenir des informations sur le service de garantie ou de remplacement des pièces, veuillez visiter notre site Web : www.littletik.es, appeler le 1-800-321-0183 ou écrire à : Consumer Service, The Little Tik.es Company, 2180 Barlow Road, Hudson OH 44236, U.S.A. Certaines pièces de rechange peuvent être achetées après l'expiration de la garantie - veuillez nous contacter pour obtenir de plus amples informations.

À l'extérieur des États-Unis et du Canada : Veuillez contacter le magasin où le produit a été acheté pour vous informer sur le service de garantie. La présente garantie vous offre des droits spécifiques reconnus par la loi, mais il se peut que vous ayez d'autres droits qui varient selon le pays/la province. Certains pays ou certaines provinces n'autorisent pas l'exclusion ou la limitation pour les dommages consécutifs ou fortuits, par conséquent la limitation ou l'exclusion qui précède peut ne pas s'appliquer à votre cas.

Gardez ce manuel car il renferme des renseignements importants.

ESPAÑOL

CARRITO PARA COMPRAS CARRITO PARA COMPRAS ROSA

Edades: 1 1/2 años en adelante

Por favor guarde el recibo de venta como prueba de compra.

DEBE SER ENSAMBLADO POR UN ADULTO.

⚠ ADVERTENCIA:

- Guarde estas instrucciones para referencia futura.
- Antes de ensamblar los componentes, recuerde que el paquete contiene piezas pequeñas con las que los niños podrían atragantarse. Asimismo, posee bordes afilados y puntas aguzadas. Hasta no terminar de ensamblar todas las piezas, mantenga alejados a los niños.
- Se requiere la vigilancia de adultos. No deje destendido al niño.
- Este producto esta diseñado para que lo usen niños entre 1 1/2 años en adelante.
- Este producto está diseñado para uso familiar en exteriores solamente.
- Proteja sus ojos. Siempre use lentes de seguridad cuando utilice herramientas.
- No se recomienda el uso de este producto al aire libre, cuando la temperatura baje a -18°C. En el frío extremo los materiales plásticos pierden elasticidad, se vuelven frágiles y se rompen con el impacto. Guarde este producto en un sitio cálido y protegido.

SERVICIO AL CLIENTE

www.littletik.es

Little Tik.es

MGA Entertainment Iberia, S.L.

Avda. Del Juguete s/n

03440 Ibi (Alicante)

Spain

Tel: 902212152

Impreso en U.S.A.

© The Little Tik.es Company, una compañía de MGA Entertainment. LITTLE TIKES® es una marca registrada de Little Tik.es en EE.UU. y otros países. Todos los logotipos, nombres, personajes, representaciones, imágenes, eslóganes y apariencia del empaque son propiedad de Little Tik.es. Conserve esta dirección y empaque para referencia ya que contiene información importante. El contenido, incluyendo especificaciones y colores, puede ser diferente a las fotos que se muestran en el paquete. Instrucciones incluidas. Antes de darle este producto al niño quitele todo el empaque, incluyendo etiquetas, amarres y costuras.

GARANTÍA LIMITADA

La compañía Little Tik.es fabrica juguetes divertidos de alta calidad. Le garantizamos al comprador original que este producto está libre de defectos de material o mano de obra por un año* a partir de la fecha de compra (se requiere el recibo de compra fechado como prueba). A exclusiva elección de la compañía Little Tik.es, el único remedio disponible bajo esta garantía será el reemplazo de la parte defectuosa del producto o el reemplazo del producto. Esta garantía es válida solamente si el producto ha sido montado y mantenido según las instrucciones. Esta garantía no cubre abuso, accidente, aspectos cosméticos tales como el descoloramiento o las rayas como consecuencia de un uso normal, ni ningún otro problema que no surja de defectos de material o mano de obra. *El periodo de garantía es de tres (3) meses para guarderías o compradores comerciales.

Fuera de EE.UU. y Canada: Póngase en contacto con el lugar de compra para el servicio de garantía. Esta garantía le otorga derechos legales específicos y es posible también que tenga otros derechos que varían según el país/estado. Algunos países/estados no permiten la exclusión o limitación de daños concomitantes o consecuentes, por lo cual la limitación o exclusión mencionada puede no aplicarse a usted.

Conserve este manual ya que contiene información importante.

DEUTSCH

EINKAUFSWAGEN

EINKAUFSWAGEN PINK

Alter: ab 1 1/2 Jahre

Bitte den Kassenzettel als Beleg aufbewahren.

ZUSAMMENBAU DURCH ERWACHSENE ERFORDERLICH.

⚠ WARNUNG:

- Diese Anleitungen zur späteren Einsicht aufbewahren!
- Vor der Montage enthält diese Packung Kleinteile: Metallteile, die eine Erstreckungsgefahr darstellen und scharfe Kanten und Spitzen haben. Vor dem Zusammenbau von Kindern fernhalten.
- Überwachung durch Erwachsene notwendig. Lassen Sie Ihr Kind nicht unbeaufsichtigt.
- Dieses Produkt ist für Kinder ab 1 1/2 Jahre gedacht.
- Dieses Produkt ist ausschließlich für den privaten Gebrauch unter freiem Himmel bestimmt.
- Augen schützen. Bei Benutzung eines Hammers immer Schutzbrille tragen.
- Nicht für den Gebrauch im Freien geeignet, wenn die Temperatur unter -18°C sinkt. In extremer Kälte verlieren die Plastikteile ihre Geschmeidigkeit, können spröde werden und bei Berührung brechen. Das Gerät an einem warmen, geschützten Platz lagern.

ZUSAMMENBAU

- Schritt 1:** Hutmutter wie im Bild gezeigt in das Hutmutterwerkzeug setzen. Eine Radachse in die Hutmutter hämmern.
- Schritt 2:** Radkappe am Rad anbringen. Für die anderen 3 Räder wiederholen.
- Schritt 3:** Zuerst Rad auf die Achse schieben, wobei die Radkappe in Richtung Hutmutter zeigt.
- Schritt 4:** Das Hutmutterwerkzeug auf die Hutmutter setzen. Das vormontierte Rad und die Achse wie im Bild gezeigt durch die Führungen der Vorderachse schieben, dabei die Achse festhalten. HINWEIS: Eventuell einen Hammer benutzen.
- Schritt 5:** Die Hutmutter auf die Achse schieben und mithilfe des Hutmutterwerkzeugs an beiden Enden festhämmern.
- Schritt 6:** Schritte 1 bis 5 für die Hinterräder wiederholen.
- Schritt 7:** Die Augen mit Schrauben (J) x2 wie im Bild gezeigt befestigen.
- Schritt 8:** Das L und R in den Dachstützen (L u. R) finden. Jeweils dem L und R im Dach (B) zuordnen.
- Schritt 9:** Jede Dachstütze mit Schrauben (N) x2 am Dach befestigen.

Schritt 10: Das Dach umdrehen und wie im Bild gezeigt auf einen Tisch legen. Schraube (J) 2 bis 3 Umdrehungen anziehen. Nicht vollständig festziehen.

Schritt 11: Das Dach auf die Karosserie setzen. Die Vorderstützen ausrichten und in die Vertiefungen der Karosserie drücken.

Schritt 12: Die Schrauben festziehen, dabei das Dach zusammenhalten.

Schritt 13: Jede Dachstütze (L u. R) mithilfe der Schrauben (J) x2 an der Karosserie befestigen.

ZUSAMMENBAU DES KORBS

Schritt 14: Um den Griff des Korbs zusammenzubauen, die Rippen im Griff (F) mit den Aussparungen für den Griff am Korb (D) ausrichten. Zusammendrücken.

Schritt 15: Korbgriff am Korb mithilfe der Schraube (N) befestigen.

Schritt 16: Beide Seiten des Korbs zusammenfügen. Darauf achten, dass der Korb an den im Bild markierten 3 Stellen fest zusammen ist.

Schritt 17: Die andere Seite des Griffs mithilfe der Schraube (N) befestigen.

Schritt 18 u. 19: 1. Die Schrauben (N) x6 an den im Bild gezeigten 6 Stellen 2 bis 3 Umdrehungen anziehen. 2. Überprüfen, dass der Korb zusammenhält (siehe Schritt 16), dann die Schrauben vollständig festziehen.

Schritt 20: Den zusammengebauten Korb wie im Bild gezeigt in die Aussparungen schieben.

Schritt 21: Den Korb zusammenhalten und an der Karosserie mithilfe der Schraube (J) x2 befestigen. Auf der anderen Seite wiederholen.

Schritt 22: Den Korb an der Karosserie mithilfe der Schrauben (J) x2 an beiden gezeigten Stellen sichern.

ANBRINGEN DER KLEBBILDER

Klebbilder müssen auf eine saubere, trockene Oberfläche geklebt werden. Vor dem Anbringen mit einem trockenen Lappen abwischen. Luftblasen unter den Klebbildern entfernen, indem die Klebbilder von der Mitte nach außen festgedrückt werden.

KUNDENSERVICE:

www.littletik.es

Zapf Creation AG

Mönchrödener Str. 13

D-96472 Rödental

Tel: +49 (0) 9563 7251-0

gedruckt in U.S.A.

© The Little Tik.es* Company, ein Unternehmen von MGA Entertainment. LITTLE TIKES® ist ein Markenzeichen von Little Tik.es in den USA und anderen Ländern. Alle Logos, Namen, Gestalten, Abbilder, Images, Slogans und Verpackungsdesigns sind das Eigentum von Little Tik.es. Diese Verpackung bitte für mögliche Rückfragen aufbewahren. Sie enthält wichtige Informationen. Bitte entfernen Sie die Verpackung und die Firmenadresse sowie jegliche Anhänger, Befestigungen und Fäden, bevor das Produkt in die Hände eines Kindes gelangt. Abweichungen des Inhalts in Farbe und Gestaltung gegenüber den Abbildungen auf der Verpackung vorbehalten. Anleitung enthalten.

GARANTIE

The Little Tik.es Company stellt lustige, hochwertige Spielsachen her. Wir gewähren dem Erstkäufer vom Zeitpunkt des Erwerbs eine auf ein Jahr* befristete Garantie hinsichtlich Materialien und Verarbeitung (Kaufbeleg mit Datum ist erforderlich). Die einzigen unter dieser Garantie verfügbaren Abhilfemaßnahmen sind entweder der Ersatz des fehlerhaften Teils des Produktes oder der Ersatz des Produktes; dies liegt einzig und allein im Ermessen von The Little Tik.es Company. Garantieanspruch besteht nur, wenn das Produkt den Anweisungen entsprechend zusammengebaut und gewartet wurde. Die Garantie erstreckt sich nicht auf Missbrauch, Unfall, Schönheitsfehler wie Verblässen oder Kratzer durch normale Abnutzung oder alle anderen Ursachen, die sich nicht aus Material- oder Verarbeitungsfehlern ergeben. *Die Garantiefrist beträgt drei (3) Monate für Kindergärten oder kommerzielle Käufer.

Außerhalb der U.S.A und Kanadas: Kontaktieren Sie bei Garantieansprüchen die Verkaufsstelle. Diese Garantie gibt Ihnen spezifische gesetzliche Rechte. Sie mögen noch weitere Rechte haben, die von Land/Staat zu Land/ Staat unterschiedlich sind. Einige Länder/Staaten gestatten nicht den Ausschluss von beiläufig entstandenen oder Folgeschäden, so dass die obigen Einschränkungen auf Sie möglicherweise nicht zutreffen.

Bitte bewahren Sie diese Anleitung auf, sie enthält wichtige Informationen.

ITALIANO

CARRELLO DELLA SPESA

CARRELLO DELLA SPESA ROSA

Età: da 1 1/2 anni in su

Conservate lo scontrino: è la vostra prova d'acquisto.

L'ASSEMBLAGGIO DEVE ESSERE ESEGUITO DA UN ADULTO.

⚠ ATTENZIONE:

- Conservare queste istruzioni per futura consultazione.
- Prima dell'assemblaggio questa confezione contiene parti di piccole dimensioni, dispositivi di fissaggio che presentano il pericolo di soffocamento e con bordi e punti possibilmente affilati. Mantenere il tavolo lontano dai bambini fino al completamento dell'assemblaggio.
- È necessaria la sorveglianza di un adulto. Non indicato lasciare il bambino giocare senza supervisione.
- L'uso di questo prodotto è riservato a bambini di 1 1/2 anni in su.
- This product is intended for outdoor domestic family use only.
- Durante l'assemblaggio, proteggetevi gli occhi con occhiali di sicurezza.
- Quando la temperatura esterna scende al di sotto dei -18°C, si sconsiglia l'uso della struttura. In caso di freddo intenso, i materiali plastici perdono elasticità, possono diventare fragili e rompersi in seguito a un urto. Riponetela la struttura in un luogo caldo e riparato.

PASSI PER IL MONTAGGIO

P 1: Posizionare la ghiera nello strumento per il montaggio della ghiera come mostrato. Inserire col martello l'asse di 1 ruota nella ghiera.

P 2: Far scattare la borchia sulla ruota. Ripetere la procedura sulle altre 3 ruote.

P 3: Far scivolare la ruota nell'asse con la borchia rivolta verso la ghiera.

P 4: Posizionare lo strumento per il montaggio della ghiera e farlo scivolare insieme all'asse sulle guide dell'asse frontale

mantenendo l'asse in posizione (come mostrato). NOTA: Può essere necessario l'uso di un martello.

P 5: Posizionare la ghiera (M) sull'asse e martellarla in posizione usando uno strumento per ghiera su ciascuna estremità.

P 6: Ripetere i passi 1 - 5 per il montaggio della ruota posteriore.

P 7: Utilizzare viti (J) x2 per l'attacco attraverso i fori come mostrato.

P 8: Posizionare "L" e "R" nei supporti del tetto (L e R). Assicurarsi che corrispondano alle forme "L" e "R" sul tetto.

P 9: Attaccare ogni supporto del tetto al tetto (B) usando viti (N) x2.

P 10: Capovolgere il tetto e posizionarlo su un tavolo come mostrato. Cominciare ad avvitarlo (J) per 2 o 3 volte. Non stringere completamente.

P 11: Posizionare il tetto sulla parte principale. Allineare i supporti frontali e spingere nelle scanalature aperte nella parte principale.

P 12: Tenendo saldamente insieme il tetto, completare gli avvittamenti.

P 13: Attaccare ogni supporto del tetto (L e R) alla parte principale usando viti (J) x2.

MONTAGGIO DEL CESTINO

P 14: Per montare l'impugnatura del cestino, allineare la nervatura all'interno dell'impugnatura del cestino (F) alle aperture all'interno della parte cava dell'impugnatura (D). Spingere in posizione.

P 15: Attaccare l'impugnatura del cestino al cestino con una vite (N).

P 16: Unire i due lati del cestino. Accertarsi che le parti del cestino siano attaccate in modo fermo come mostrano le 3 posizioni.

P 17: Assicurare l'altro lato dell'impugnatura usando una vite (N).

Passo 18 e 19: 1. Girare le viti (N) x6, avvitando per 2-3 volte nelle 6 posizioni mostrate sopra. 2. Verificare che il cestino rimanga montato fermamente (Fare riferimento al Passo 16), quindi continuare stringendo le viti completamente.

P 20: Far scivolare il cestino assemblato nelle aree arretrate come mostrato.

P 21: Trattenendo assieme il cestino, attaccarlo alla parte principale usando la vite (J) x2. Ripetere sull'altro lato.

P 22: Fissare il cestino alla parte principale usando le viti (J) x2 nelle 2 posizioni mostrate.



XIM618338-2R1 - 8/15

618338 / 620195

POSIZIONAMENTO DELLA DECALCOMANIA
Le decalcomanie devono essere applicate su superfici pulite e asciutte. Pulire con uno straccio asciutto prima dell'applicazione. Rimuovere l'aria dalla superficie sottostante le decalcomanie premendo su di esse a partire dal centro e spostandosi verso le estremità.

SERVIZIO CLIENTI
www.littletikes.com
Little Tikes Italia
Selegiochi SRL
Via Molino Nuovo, 9/A
20080 Binasco (Mi)
Italy
Tel: + 39 02 366451
Fax: +39 02 36645199

Stampato negli Stati Uniti.
The Little Tikes Company produce giocattoli divertenti e di elevata qualità. Garantiamo all'acquirente originale l'assenza di difetti nei materiali o nella lavorazione di questo prodotto per un periodo di un anno a partire dalla data dell'acquisto (reportata sullo scontrino, che funge da prova di acquisto). A totale discrezione di The Little Tikes Company, questa garanzia prevede come unico rimedio la sostituzione della parte difettosa o del prodotto. La garanzia è valida solo se le istruzioni relative al montaggio e alla manutenzione del prodotto sono state rispettate. La garanzia non copre casi di uso non corretto, incidenti e problemi estetici quali scolorimento o graffi provocati dalla normale usura o altri problemi non derivanti da difetti nei materiali e nella lavorazione.
Paesi diversi da USA e Canada: contattare il punto vendita per l'assistenza di garanzia.
Questa garanzia conferisce diritti legali specifici e possibilmente anche altri diritti che variano da Stato a Stato. Alcuni Stati non consentono l'esclusione o la limitazione di danni incidentali o consequenziali, pertanto la limitazione o esclusione sopra menzionata potrebbe non applicarsi all'utente.
* Il periodo di garanzia è di tre (3) mesi per i commercianti o per le scuole materne.

 Conservare il manuale in quanto contiene informazioni importanti.

POLSKI

WÓZEK NA ZAKUPY
RÓŻOWY WÓZEK NA ZAKUPY
Wiek: od 1 1/2 lat
Prosimy zachować paragon jako dowód zakupu.

KONIECZNY JEST MONTA PRZEZ OSOBY DOROSŁE.

- ⚠ UWAGA:**
- Prosimy zachować tę instrukcję na wypadek ewentualnych wątpliwości.
- Niezmontowana zabawka zawiera małe części i materiały, które stwarzają niebezpieczeństwo poknięcia lub zranienia ostrymi krawędziami i narożnikami. Chronić przed dziećmi, zanim zabawka nie zostanie złożona.
- Zabawa powinna odbywać się pod opieką osób dorosłych. Nie należy pozostawiać dzieci bez takiej opieki.
- Produkt jest przeznaczony do zabawy dla dzieci w wieku od 1 1/2 lat.
- Produkt przeznaczony do użytku na zewnątrz, wyłącznie do celów przyrwytnych.
- Chronić oczy. Podczas używania młotka należy zawsze nosić okulary ochronne.
- Kiedy temperatura spadnie poniżej -18°C, nie należy używać tego produktu na zewnątrz. W bardzo niskich temperaturach materiały plastikowe tracą odporność i mogą stać się kruche i pękać w wyniku uderzeń. Przechowywać produkt w ciepłym, bezpiecznym miejscu.

INSTRUKCJA MONTAŻU
Krok 1: Umieść nakrętkę kółpakową w narzędziu montażowym do nakrętek kółpakowych, jak pokazano na rysunku. Wbij młotkiem 1 oś koła do nakrętki kółpakowej.
Krok 2: Załóż kółpak na koło. Powtórz czynność w przypadku pozostałych 3 kół.

Krok 3: Nałóż koło na oś, kółpakiem w stronę nakrętki kółpakowej.
Krok 4: Umieść narzędzie montażowe do nakrętek kółpakowych na nakrętcie i wsuń koło wróz z osią do przedniej prowadnicy, utrzymując jednocześnie oś w miejscu (zgodnie z rysunkiem). UWAGA! Czynność może wymagać użycia młotka.

Krok 5: Umieść nakrętkę kółpakową na osi i przybij ją, używając na każdym końcu narzędzia montażowego.
Krok 6: Powtórz kroki 1 do 5, aby zamontować tylnie koła.
Krok 7: Przymocuj oczy za pomocą wkrętów (J) x2 jak pokazano na rysunku.
Krok 8: Umieść części „L” i „R” wyłożione w podpórkach dachu (L i R). Dopasuj je do wyłobień oznaczonych „L” i „R” w dachu.
Krok 9: Zamocuj każdą podpórkę dachu (B), używając wkrętów (N) x2.
Krok 10: Odwrocć dach i oprzyj go o stół, jak pokazano na rysunku. Rozpocznij przykręcanie (J), wykonując 2 do 3 obrotów. Nie dokręcaj całkowicie.
Krok 11: Ustaw dach na korpusie. Dopasuj przednie podpórki i wprowadź je do otworów w korpusie.

Krok 12: Przytrzymując dach, dokończ przykręcanie wkrętów.

Krok 13: Zamocuj każdą podpórkę dachu (L i R), używając wkrętów (J) x2.

MONTAŻ KOSZYKA
Krok 14: Aby zamontować uchwyt koszyka, dopasuj krawędzie uchwyty koszyka (F) do otworów w części koszyka z wgłębieniami na uchwyt (D). Wsuń go we właściwe miejsce.
Krok 15: Przymocuj uchwyt do koszyka za pomocą wkrętu (N).
Krok 16: Złącz obie części koszyka. Upewnij się, że koszyk jest mocno złączony w pokazanych 3 miejscach.
Krok 17: Przymocuj drugą część uchwytu, używając wkrętu (N).
Kroki 18 i 19: 1. Rozpocznij przykręcanie wkrętów (N) x6, przekręcając 2 do 3 razy w 6 miejscach pokazanych powyżej. 2. Upewnij się, że koszyk jest dobrze złączony (patrz Krok 16), następnie dokręć całkowicie wkręty.
Krok 20: Wsuń zamontowany koszyk do wgłębień, jak pokazano na rysunku.
Krok 21: Przytrzymując koszyk, przykręć go do korpusu, używając wkrętów (J) x2. Powtórz czynność z drugiej strony.
Krok 22: Przymocuj koszy do korpusu, używając wkrętów (J) x2 w obu pokazanych miejscach

PRZYKLEJANIE NALEPEK
Nalepki należy naklejać na czystą i suchą powierzchnię. Przed naklejeniem przetrzyj powierzchnię suchą szmatką. Usuń powietrze spod nalepek, naciskając je od środka w kierunku krańców.

OBSŁUGA KLIENTA
www.littletikes.pl
MGA Entertainment Poland Sp z o.o.
ul. Grotgtera 15a
76-200 Ślupsk
Polska
tel. + 48 59 847 4417
fax + 48 59 847 4446

Wydrukowano w USA.
© The Little Tikes* Company należy do koncernu MGA Entertainment. LITTLE TIKES® jest znakiem towarowym Little Tikes w Stanach Zjednoczonych i innych krajach. Wszystkie logo, nazwy, znaki, wizerunki, obrazy, hasła i wygląd opakowań są własnością firmy Little Tikes. Adres i opakowanie należy zachować do konsultacji, ponieważ zawiera ważne informacje. Zawartość w tym specyfikacji i kolory, mogą się różnić od zdjęć umieszczonych na opakowaniu. Instrukcja dokłada. Przed przekazaniem tego produktu dziecku należy usunąć całe opakowanie, w tym etykiety, taśmy i zszywki.

GWARANCJA
Firma Little Tikes produkuje wesołe zabawki wysokiej jakości. Kupujący otrzymuje od nas gwarancję, że nasz produkt jest wolny od wad w materiałach lub wykonaniu przez okres jednego roku* od daty zakupu (jako dowód zakupu wymagany jest paragon opatrzony datą). Firma Little Tikes oświadcza, że jedynym zadostuczynieniem w ramach niniejszej gwarancji będzie wymiana uszkodzonej części lub wymiana produktu. Niniejsza gwarancja ma zastosowanie wyłącznie, jeśli produkt został zmontowany i jest konserwowany zgodnie z instrukcją. Gwarancja ta nie obejmuje przypadków niewłaściwego użycia, nieszczęśliwych wypadków, kwestii kosmetycznych takich jak utrata intensywności koloru czy zadrapania powstałe w wyniku normalnego użytkowania, ani też jającychkolwiek innych przyczyn uszkodzenia zabawki niewynikających z wad w materiałach lub wykonaniu.
U.S.A i Kanada: Aby uzyskać pomoc w sprawie gwarancji, odwiedź stronę internetową www.littletikes.com, zadzwoń pod numer 1-800-321-0183 lub napisz na adres: Consumer Service, The Little Tikes Company, 2180 Barlow Road, Hudson OH 44236, U.S.A. Niektóre części wymienne są dostępne również po upłynięciu gwarancji; w tej sprawie prosimy o kontakt z nami.
Poza granicami U.S.A i Kanady: Aby uzyskać pomoc w sprawie gwarancji, należy skontaktować się ze sprzedawcą. Gwarancja ta przynaję konsumentowi określone prawa, lecz nie ogranicza innych praw wynikających z obowiązujących przepisów prawnych, jakie mogą mu przysługiwać. W niektórych przypadkach niemożliwe będzie wyłączenie odpowiedzialności za uszkodzenia przypadkowe, a więc powyższe ograniczenia nie będą miały zastosowania.

 Prosimy zachować niniejszą instrukcję obsługi – zawiera ona ważne informacje.

NEDERLANDS

WINKELWAGEN
ROZE WINKELWAGEN
Leeftijd: vanaf 1,5 jaar en ouder
Bewaar a.u.b. uw kassabon als bewijs van aankoop.

MONTAGE DIENT TE WORDEN UITGEVOERD DOOR VOLWASSENEN.

- ⚠ WAARSCHUWING:**
- Bewaar deze handleiding voor referentie.
- Vóór montage bevat het pakket kleine onderdelen: bevestigingsmiddelen die verstikkingsgevaar opleveren en die scherpe randen en punten kunnen hebben. Buiten bereik van kinderen houden totdat de montage is voltooid.
- Toezicht van een volwassene is vereist. Laat het kind niet onbewaakt achter.
- Dir product is bestemd voor kinderen vanaf 1 1/2 jaar en ouder.
- Dit product is uitsluitend bedoeld voor gebruik buitenshuis in een gezinsomgeving.
- Bescherm uw ogen. Draag altijd een veiligheidsbril tijdens het gebruik van gereedschap.
- Gebruik dit product niet buiten als de temperatuur onder -18°C komt. Bij lage temperaturen wordt kunststof hard en broos en kan breken als er tegenaan wordt gestoten. Berg het product op een warmere, beschutte ruimte.

MONTAGESTAPPEN
Stap 1: Plaats de dopmoer in het dopmoergereedschap, zoals weergegeven. Sla 1 wielas met een hamer in de dopmoer.
Stap 2: Klik de wieldop op het wiel. Herhaal dit voor de 3 overige wielen.
Stap 3: Schuif het wiel op de as, met de wieldop naar de dopmoer gericht.
Stap 4: Plaats het dopmoergereedschap tegen de dopmoer en schuif het wiel en de as door de voorste asgeleiders; houd hierbij de as op zijn plaats (zoals weergegeven). OPMERKING: Misschien moet u hiervoor een hamer gebruiken.
Stap 5: Plaats de dopmoer op de as en sla deze met een hamer op zijn plaats; gebruik daarbij voor beide kanten dopmoergereedschap.
Stap 6: Herhaal stap 1 tot en met 5 voor montage van de achterwielen.
Stap 7: Bevestig de ogen met schroeven (J) x2 zoals weergegeven.

Stap 8: Zoek de ingegoten “L” en “R” op de daksteunen (L & R) op. Plaats ze bij de ingegoten “L” en “R” onder het dak.
Stap 9: Bevestig beide daksteunen met schroeven (N) x2.
Stap 10: Draai het dak om en houd dit op een tafel in evenwicht, zoals weergegeven. Draai de schroef (J) 2 à 3 keer aan. Niet helemaal vastdraaien.
Stap 11: Plaats het dak op het hoofdgedeelte. Lijn de voorsteunen uit en duw ze in de open gleuwen van het hoofdgedeelte.
Stap 12: Zet de schroeven verder terwijl u het dak stevig vasthoudt.
Stap 13: Bevestig beide daksteunen (L&R) met schroeven (J) x2.

KORF MONTEREN
Stap 14: Monteer de handgreep van de korf als volgt: lijn de ribben in de handgreep (F) uit met de sleuven in de handgreepbevestiging van de korf (D). Duw dit vast.
Stap 15: Bevestig de handgreep met een schroef (N) aan de korf.
Stap 16: Plaats beide kanten van de korf goed tegen elkaar. Controleer of de korf goed tegen elkaar zit op de 3 weergegeven locaties.
Stap 17: Zet de andere kant van de handgreep met een schroef (N) vast.
Stap 18 & 19: 1. Zet de schroeven (N) x6 enigszins vast door deze 2 à 3 keer aan te draaien op de hierboven weergegeven 6 locaties. 2. Controleer of de korf goed tegen elkaar zit (zie stap 16) en zet de schroeven vervolgens helemaal vast.
Stap 20: Schuif de in elkaar gezette korf in de uitsparing, zoals weergegeven.

Stap 21: Houd de korf goed vast en bevestig deze met schroeven (J) x2 aan het hoofdgedeelte vast. Herhaal dit aan de andere kant.
Stap 23: Zet de korf met schroeven (J) x2 aan het hoofdgedeelte vast, zoals weergegeven.

STICKERS AANBRENGEN
Breng stickers op een schoon, droog oppervlak aan. Veeg het oppervlak voor het aanbrengen schoon met een droge doek. Verwijder luchtbellen onder de stickers door eerst op het midden te drukken en dan naar de rand toe te werken.

CONSUMENTEN SERVICE
www.littletikes.nl
Little Tikes
MGA Entertainment Netherlands BV/Belgium BVBA
Sloterweg 303A,
1171 VC Badhoevedorp, Netherlands
Tel: +31 (0) 20 354 8034
Fax: +31 (0) 20 659 8034
klantenservice@mgae.com

Geprint in v.s.a.
© The Little Tikes Company, onderdeel van MGA Entertainment. LITTLE TIKES® is een handelsmerk van Little Tikes in de v.S. en andere landen. Alle logo's, namen, symbolen, geïllustreerden, afbeeldingen, slogans en verpakkingsvormen zijn het eigendom van Little Tikes. Het adres en de verpakking bevatten belangrijke informatie, bewaar beide dus goed. Verwijder al het verpakkingsmateriaal, inclusief labels, touwjes en niejes voordat u dit product aan een kind geeft. De inhoud, met inbegrip van de specificaties en kleuren, kan afwijken van de foto's die op de verpakking zijn afgebeeld. Inclusief geleedestelsamenzijng.

GARANTIE
The Little Tikes Company vervaardigt leuk speelgoed van hoge kwaliteit. Wij garanderen de oorspronkelijke koper dat dit product gedurende één jaar* vanaf de datum van aankoop vrij zal zijn van materiaal- en productiefouten (gedateerde verkoopken is vereist als bewijs van aankoop). Naar keuze van The Little Tikes Company bestaan de enige rechtsmiddelen die beschikbaar zijn in het kader van deze garantie uit vervanging van het defecte onderdeel of vervanging van het product. Deze garantie is alleen geldig als het product is gemonteerd en onderhouden volgens de instructies. Deze garantie omvat geen misbruik, ongevallen, cosmetische kwesties zoals verkleuring of krassen als gevolg van normale slijtage, of enige andere oorzaak dan materiaal- en productiefouten. *De garantieperiode bedraagt drie (3) maanden voor kinderdagverblijven of zakelijke klanten.
Buiten de Verenigde Staten en Canada: Neem contact op met uw verkoper voor meer informatie over de garantieservice. Deze garantie biedt u specifieke wettelijke rechten. Bovendien hebt u mogelijk nog andere rechten. Deze kunnen echter van land tot land of van staat tot staat verschillen. In sommige landen en staten is uitsluiting of beperking van incidentele of gevolg schade niet toegestaan, dus is de bovenstaande beperking of uitsluiting mogelijk niet op u van toepassing.

 Bewaar deze handleiding goed, er staat belangrijke informatie in.

SVENSK

SHOPPINGVAGN
ROSA SHOPPINGVAGN
Ålder 1 1/2 år och äldre
Spara kvittot för framtida behov.

- MÅSTE MONTERAS AV VUXEN.**
⚠ VARNING!
- Spara dessa anvisningar för framtida bruk.
 - Före montering; denna förpackning innehåller små delar: artiklar som utgör kvävningsrisk och som kan ha vassa kanter och skarpa spetsar. Håll alltid delarna på avstånd från barn tills enheten har monterats.
 - Tillsyn av vuxen erfordras. Lämna aldrig ett barn utan översyn.
 - Denna produkt är inte avsedd för barn 1 1/2 år och äldre. Den här produkten är endast avsedd för familjeanvändning i hemmiljö utomhus.
 - Skydda Dino ögen. Använd alltid säkerhetsglasögon när Du använder verktygen.
 - När temperaturen sjunker under -18°C är det inte lämpligt att ha produkten utomhus. I extremt kyla förlorar plastmaterialet sin elasticitet och blir sprött och kan spricka. Förvara denna produkt på varm och skyddad plats.

MONTERINGSSTEG
Steg 1: Sätt i kupolmuttern i monteringsverktyget för kupolmuttern enligt illustrationen. Hamra in 1 hjulaxel i kupolmuttern.
Steg 2: Snäpp fast navkapseln på hjulet. Upprepa för de andra 3 hjulen.
Steg 3: Sätt i ordningsföljd på hjulet på axeln med navkapseln mot kupolmuttern. Sätt sedan på brickan (N).
Steg 4: Sätt monteringsverktyget för kupolmuttern på kupolmuttern och skjut hjulmonteringen och axeln genom den främre axelns fördjupningar samtidigt som axeln hålls i position (enligt illustrationen). Obs! Det kan bli nödvändigt att använda en hammare.
Steg 6: Sätt kupolmuttern (M) på axeln och hamra på plats med ett kupolmutterverktyg på vardera ände.
Steg 7: Upprepa steg 1 t.o.m. 6 för montering av bakre hjul.
Steg 8: Koppla in hyskor (C) med skruvar (J) x 2 enligt illustrationen.
Steg 9: Hitta de ingjutna bokstäverna “L” och “R” i takstöden (L & R). Matcha dem med det “L” och “R” som finns ingjutna på taket (B).
Steg 10: Anslut varje takstöd på taket (B) med skruvar (L) x 2.
Steg 11: Vänd taket upp och ner och balansera det på ett bord enligt illustrationen. Starta skruv (J) genom att vrida 2 till 3 gånger. Dra inte åt helt och hållet.
Steg 12: Placera taket på kroppen. Rikta in de främre stöden och tryck in i de öppna skårorna i kroppen.
Steg 13: Slutför fastsättandet av skruvarna samtidigt som du håller ihop taket ordentligt.
Steg 14: Anslut vardera takstöd (L&R) på kroppen med skruvar (J) x 2.

KORGMONTERING
Steg 15: Sätt ihop korghandtaget genom att rikta in utsprånget på insidan av korghandtaget (F) med skårorna inuti handtagsfickans del av korgen (D). Tryck på plats.
Steg 16: Anslut korghandtag (F) på korg med skruv (L).
Steg 17: Passa ihop båda sidorna av korgen samtidigt. Se till att korgen sitter ihop ordentligt som på de 3 platser som visas.
Steg 18: Sätt fast den andra sidan av handtaget med skruven (L).
Steg 19 och 20: 1. Starta skruvar (L) x 6, genom att vrida 2 till 3 gånger på de 6 platser som visas ovan. 2. Kontrollera och se till att korgen sitter ihop ordentligt (se steg 17), fortsatt sedan att dra åt skruvarna så långt det går.
Steg 21: Skjut in den monterade korgen i de nedsänkta områdena enligt illustrationen.
Steg 22: Håll ihop korgen och anslut samtidigt kroppen genom att använda skruven (J) x 2. Upprepa för andra sidan.
Steg 23: Sätt fast korgen på kroppen med skruvarna (J) x 2 på båda platser som visas.

DEKALPLACERING
Dekaler måste sättas fast på en ren och torr yta. Torka rent med en torr trasa före fastsättning. Ta bort luften från under dekalerta genom att anlägga tryck på de kalerna med början i mitten och arbeta mot kanterna.

KONSUMENTSERVICE
www.littletikes.com
Importör / Importör i Sverige, Norge, Danmark
Amo Toys Scandinavia A/S, Aaboulevarden 49, 8000 Aarhus C, Danmark
Konsumentservice / Kundservice / Forbrugerservice
tel. +4572170187

Tryckt i USA.
© The Little Tikes Company, ett MGA Entertainment-företag. LITTLE TIKES® är ett varumärke som tillhör Little Tikes i USA och i andra länder. Utseendet på alla logotyper, namn, figurer, avbilder, bilder, slagord och all paketering tillhör Little Tikes. Behåll den här adressen och paketeringen som referens eftersom den innehåller viktig information. Innehåll, inklusive specifikationer och färger, kan variera från de foton som finns på paketet. Bruksanvisning ingår. Lä bort all paketering inklusive etiketter, snören och tråckelstygn innan du ger produkten till ett barn.

GARANTI
Little Tikes Company tillverkar roliga leksaker av högsta kvalitet. Vi garanterar den ursprungliga köpare att denna produkt är fri från defekter i material och utförande under ett år* från inköpsdatum (ett daterat inköpskvitto krävs som bevis). Enligt Little Tikes Companys gottfinnande är den enda gottgörelsen under denna garanti ar utbyte av den defekta delen eller utbyte av produkten. Denna garanti gäller endast om produkten har monterats och underhållits enligt de utfärdaede anvisningarna. Denna garanti gäller inte i fall av misshandlet, olycka, kosmetiska detaljer, som exempelvis blekning eller repor från normalt slitage, eller någon annan skada som orsakats av defekter i material och utförande. *Garanti perioden är tre (3) månader för daghem och kammerieella köpare.
Utän för USA och Kanada: Kontakta säljaren för garantitjänst. Denna garanti ger dig vissa lagliga rättigheter och du kan också ha andra rättigheter som varierar mellan olika länder eller stater. Vissa länder/stater tillåter inte exklusion och/eller begränsning av tillfälliga skador eller följskador, vilket innebär att ovanstående begränsning eller exklusion kanske inte gäller dig.

 Ha denna manual eftersom det innehåller viktig information.

DANSK

INDKØBSVOGN
LYSERØD INDKØBSVOGN
Til aldersgruppen 1 1/2 år og op
Gem venligst kvitteringen som bevis på køb.

- SAMLINGEN SKAL FORETAGES AF VOKSNE.**
⚠ADVARSEL:
- Bevar instruktionerne til senere reference.
 - Før legetøjet samles, indeholder denne pakke små dele: isenkram, som udgør en kvælningssfare og som kan have skarpe kanter og skarpe spidser. Holdes væk fra børn, indtil det er samlet.
 - Opsyn af en voksen er påkrævet. Børn må ikke efterlades uden opsyn.
 - Dette produkt er beregnet til brug af børn på mindst 1 1/2 - 4 år og op.
 - Dette produkt er kun beregnet til udendørs leg for familien derhjemme.
 - Pas på øjnene. Brug altid sikkerhedsbriller, når De bruger værktøjet.
 - Når temperaturen falder under -18°C, anbefales udendørsbrug af produktet ikke. Ved meget lave temperaturer mister plastmaterialet sin smidighed og kan blive skørt og gå i stykker ved stød. Produktet skal opbevares varmt og beskyttet.

MONTERINGSTRIN
Trin 1: Anbring hættemøtrikken i værktøjtaket som vist. Hammer 1 hjulaksel ind i hættemøtrikken.
Trin 2: Klik navkapslen på hjulet. Gentag for de 3 andre hjul.
Trin 3: Skub hjulet på akslen med navkapslen vendt mod hættemøtrikken.
Trin 4: Anbring værktøjet til hættemøtrikken på hættemøtrikken og skub hjulmontagen og akslen gennem rillen til frontakslen, mens akslen holdes på plads (som vist). BEMÆRK: Det kan være nødvendigt at anvende en hammer.
Trin 5: Anbring hættemøtrikken på akslen og hammer den på plads vha. et værktøj til hættemøtrikker i hver ende.
Trin 6: Gentag trin 1 til og med 5 for montering af baghjul.
Trin 7: Fastgør øsknerne med skruer (J) x2 som vist.
Trin 8: Find “L” og “R” på tagstøtterne (L & R). Match dem med “L” og “R” i taget.
Trin 9: Fastgør hver tagstøtte i taget vha. skrue (N) x2.
Trin 10: Vend taget om og læg den på bordet som vist. Skru skruen (J) i med 2 eller 3 omdrejninger. Stram ikke helt til.
Trin 11: Anbring taget på vognen. Justér frontstøtterne og skub dem ind i de åbne huller på vognen.
Trin 12: Mens der holdes i taget skrues skrueerne helt i.
Trin 13: Fastgør hver tagstøtte (L & R) til vognen vha. skruer (J) x2.

MONTERING AF KURV
Trin 14: Montér kurvens håndtag ved at justere ribberne inden i håndtaget (F) med hullerne i håndtaget (D). Skub på plads.
Trin 15: Fastgør kurvens håndtag på kurven med skruer (N).
Trin 16: Sæt begge sider af kurven sammen. Sørg for, at kurven er sat forsvarligt sammen på de 3 viste steder.
Trin 17: Fastgør den anden side af håndtaget vha. skruer (N).
Trin 18 & 19: 1. Start med at skrue skrueerne (N) x6 ved at dreje dem 2 til 3 omgange på de 6 viste steder. 2. Tjek for at sikre, at kurven sidder forsvarligt sammen (se trin 16) og fortsæt dernæst med at stramme skrueerne helt til.
Trin 20: Skub den samlede kurv ind i fordybningerne som vist.
Trin 21: Mens der holdes sammen på kurven fastgøres den til vognen vha. skruer (J) x2. Gentag for den anden side.

Trin 22: Fastgør kurven til vognen vha. skruer (J) x2 på begge de viste steder.

PLACERING AF MÆRKATER
Mærkaterne skal påføres en ren, tør overflade. Tor overfladen af med en tør klud før påføring. Fjern luft fra under mærkaterne ved at trykke ned på mærkaterne fra midten og ud mod kanterne.

KONSUMENTSERVICE
www.littletikes.com
Importör / Importör i Sverige, Norge, Danmark
Amo Toys Scandinavia A/S, Aaboulevarden 49, 8000 Aarhus C, Denmark
Konsumentservice / Kundservice / Forbrugerservice
tel. +4572170187

Trykt i USA
© Little Tikes Company, en virksomhed, der tilhører MGA Entertainment. LITTLE TIKES® er et varemærke, der tilhører Little Tikes i SA og andre lande. Alle forekomster af logoe, navne, figurer, ligheder, billeder, slogans og emballage tilhører Little Tikes. Behold denne adresse og emballage til eventuel senere brug, da disse indeholder vigtige oplysninger. Indhold, herunder specifikationer og farver, kan afvige fra billederne på pakken. Vejledning inkluderet. Fjern al emballage, herunder mærkater, bånd & sammenlimninger for dette produkt gives til et barn.

GARANTI
Little Tikes Company laver sjove legetøj af høj kvalitet. Vi garanterer over for den oprindelige køber, at dette produkt er fri for fejl i materialerne eller håndværket i et år* fra købsdatoen (dateret salgskvittering er påkrævet som bevis på køb). Little Tikes Company bestemmer udelukkende hvilke udbedringer der vil være gældende i henhold til denne garanti og disse vil enten være udskiøtning af de defekte dele af produktet eller udskiøtning af produktet. Denne garanti er kun gyldig såfremt produktet er blevet samlet og vedligeholdt som vejledningens foreskriver. Denne garanti dækker ikke misligholdelse, uheld, almindelige skæmhedsføj såsom blekning eller mærker efter slitage eller alle andre fejl, der ikke henhører under fejl ved materialet og håndværket. *Garanti perioden er på tre (3) måneder for børnehaver eller kommercielle købere.
Udenfor U.S.A og Canada: Kontaktstved vedrende køb af garantitjeneste. Denne garanti giver dig specifikke juridiske rettigheder og du kan også have andre rettigheder, som varierer fra land/stat til land/stat. Visse lande/ stater tillader ikke eksklusion eller begrænsning af uheldige eller følgeskader, derfor gælder ovenstående begrænsning eller eksklusion måske ikke dig.

 Gem venligst denne manual, da den indeholder vigtig information.
--

NORSK

HANDLEVOGN
ROSA HANDLEVOGN
Alder 1,5 år og eldre
Kvitteringen bør gemmes som bevis på at innkjøpet har funnet sted.

DET KREVES AT EN VOKSEN MONTERER PRODUKTET.

- ⚠ ADVARSEL:**
- Oppbevar disse bruksanvisningene til senere bruk.
- Esken inneholder små deler før montering: skrueer/mutre med skarpe kanter og spisser, som medfører kvælningsfare. Oppbevares utilgjengelig for barn til produktet er ferdig montert.
- Opsyn av voksne er anbefalt. Barn skal ikke leke uten tilsyn.
- Dette produktet er beregnet på bruk av barn fra 1,5-4 ar og eldre.
- Dette produktet er bare beregnet til utendørs hjemmebruk for familier.
- Beskytt øynene. Benytt alltid beskyttelsesbriller ved bruk av verktøy.
- Utendørs bruk av dette produktet anbefales ikke når temperaturen er under -18 grader C. Sterk kulde kan gjøre plastmaterialer sprø og lite fleksible. De kan derfor lett bli ødelagt.

MONTERINGSTRINN
Trinn 1: Sett blindmutter inn i monteringsverktøyet for blindmutter som vist. Hamre 1 hjulaksel inn i blindmutteren.
Trinn 2: Knepp navkapsel på hjulet. Gjenta med de 3 andre hjulene.
Trinn 3: Skyv hjulet på akselen med navkapselen vendt mot blindmutteren i denne rekkefølgen. Skyv deretter på underlagsskiven.
Trinn 4: Sett monteringsverktøyet på blindmutteren og skyv hjulmontasjen og akselen gjennom frontaksellerne mens du holder akselen i stilling (som vist). MERK: Det kan være nødvendig å bruke en hammer.
Trinn 5: Sett blindmutteren på akselen og hamre den på plass ved å bruke et blindmutterverktøy i hver ende.
Trinn 6: Gjenta trinn 1 til og med 5 for montering av bakhjul.
Trinn 7: Finn maljer med skruer (J) x2 som vist.
Trinn 8: Fest “L” og “R” som er støpt inn i takstøttene (L & R). Tilpass dem til “L” og “R” som er støpt inn i taket.
Trinn 9: Fest hver takstøtte til taket med skrue (N) x2.
Trinn 10: Snu taket og balanser det på et bord som vist. Start skruen (J) ved å dreie den 2 til 3 ganger. Ikke stram den helt.
Trinn 11: Sett taket på karosseriet. Innstill frontstøttene og skyv dem inn i rillene på karosseriet.
Trinn 12: Mens du holder taket tett sammen, skru skruene helt inn.
Trinn 13: Fest hver takstøtte (L&R) til karosseriet med skrue (J) x2.

MONTERING AV KURV
Trinn 14: For å montere kurvhåndtaket, innstill ribbene inne i kurvhåndtaket (F) til slissene inne i håndtakslommedelen til kurven (D). Skyv på plass.
Trinn 15: Fest kurvhåndtaket til kurven med en skrue (N).
Trinn 16: Tilpass begge sidene av kurven til hverandre. Vær sikker på at kurven er godt festet sammen på de 3 stedene som vises.
Trinn 17: Fest den andre siden av håndtaket med en skrue (N).

618338 / 620195

Trinn 18 & 19: 1. Start skruer (N) x6, ved å dreie 2 til 3 ganger på de 6 stedene vist ovenfor. 2. Sjøkk for å være sikker på at kurven fremdeles er godt festet sammen (se trinn 16), og fortsett deretter med å feste skruene helt.

Trinn 20: Skyv den monterte kurven inn i sporene som vist.
Trinn 21: Mens du holder kurven sammen, fest karosseriet med skruer (J) x2. Gjenta på den andre siden.

Trinn 22: Fest kurven til karosseriet med skruer (J) x2 på begge stedene som vises.

PLASSERING AV KLEBEMERKER

Klebemerker må settes på en ren, tørr overflate. Tørr ren med en tørr fille før påsetting. Fjern luft under klebmerkene ved å trykke på dem. Start fra midten og arbeid mot kantene.

SERVÍO AO CONSUMIDOR
www.littletikes.com
MGAe Little Tikes Iberia, S.L.
Avda. Del Juguete s/n
03440 Ibi (Alicante)

Spain
Tel : 902212152

Empresa nos E.U.A.

© The Little Tikes Company, uma companhia da MGA Entertainment. LITTLE TIKES® é uma marca comercial da Little Tikes nos EUA e em outros países. Todos os logotipos, nomes, identidades visuais, imagens, slogans e aparência das embalagens são de propriedade da Little Tikes. Guarde esta morada e a embalagem para consulta, pois esta contém informações importantes. O conteúdo, incluindo especificações e cores, pode diferir das fotografias apresentadas na embalagem. Inclui instruções. Por favor, retire todos os materiais de embalagem, incluindo etiquetas, fitas e agrafo, antes de dar o produto a uma criança.

GARANTIA

A Little Tikes Company fabrica brinquedos divertidos e de alta qualidade. Garantimos ao consumidor original que este produto não tem defeitos de materiais ou fabricação. A garantia é válida por um ano* a partir da data da compra (é necessário apresentar a nota fiscal como comprovante). Na única eleição da Little Tikes Company, os únicos recursos disponíveis ao abrigo desta garantia será a substituição da peça defeituosa ou a substituição do produto. Esta garantia só é válida se o produto for montado e mantido de acordo com as instruções. A garantia não cobre abusos, acidentes, questões de aparência como desbotamento e arranhões decorrentes de um desgaste normal, ou qualquer outra causa não decorrente da qualidade dos materiais ou da fabricação. *O período desta garantia é de 3 (três) meses no caso de uso em creches ou uso comercial.

Fora dos EUA e do Canadá: Contate o local de compra para a prestação de serviços da garantia. Esta garantia lhe confere direitos legais específicos e você ainda pode contar com outros direitos que variam de estado para estado. Alguns estados não permitem a exclusão ou limitação de responsabilidade incidental ou consequencial, portanto a limitação ou exclusão acima pode não ser válida no seu caso.

Por favor mantenha este manual, pois ele contém informações importantes.

PORTUGUESE

CARRINHO DE COMPRAS
CARRINHO DE COMPRAS ROSA
ldades: a partir de 1 1/2 anos
Guarde a nota fiscal como comprovante de compra.

DEVE SER MONTADO POR ADULTOS.

⚠️ ATENÇÃO:

- Guarde estas instruções para futuras consultas.
- Antes da montagem completa da mesa, mantenha fora do alcance das crianças. O pacote contém peças pequenas e afiadas que podem ser facilmente ingeridas, e ferragens pontudas que oferecem perigo as crianças.
- Requer supervisão de um adulto. Não deixe as crianças brincando sozinhas.
- Este produto foi projetado para ser usado por crianças a partir de 1 1/2 anos.
- Este produto foi projetado apenas para uso familiar e doméstico ao ar livre.
- Proteja seus olhos. Use sempre óculos protetores ao utilizar um martelo.
- Quando a temperatura estiver abaixo de -18°C, não é recomendável deixá-lo ao ar livre. Em temperaturas muito baixas o plástico pode rachar. Guarde então o brinquedo num local seco e protegido.

ETAPAS DE MONTAGEM

Etapa 1: Coloque a porca cega na ferramenta de montagem da porca cega como mostrado. Martele 1 eixo da roda na porca cega.

Etapa 2: Instale a calota na roda. Repita nas outras 3 rodas.

Etapa 3: Deslize a roda pelo eixo com a calota voltada para o lado da porca cega.

Etapa 4: Coloque a ferramenta de montagem da porca cega na porca cega e deslize o conjunto da roda pelas guias do eixo dianteiro enquanto segura o eixo na posição correta (como mostrado). OBS.: Pode ser necessário o uso de um martelo.

Etapa 5: Coloque a porca cega no eixo e fixe-a no lugar utilizando a ferramenta de montagem da porca cega nos dois lados.

Etapa 6: Repita as etapas de 1 a 5 para a montagem das rodas traseiras.

Etapa 7: Fixe os olhos com os parafusos (J) x2 como mostrado.

Etapa 8: Encontre o “L” e o “R” gravados nos suportes do teto (esquerda e direita). Encontre o “L” e o “R” correspondentes gravados no teto.

Etapa 9: Fixe cada suporte do teto na estrutura do teto utilizando os parafusos (N) x2.

Etapa 10: Vire o teto na posição correta e apoie-o em uma mesa como mostrado. Comece a fixar o parafuso (J) girando de 2 a 3 vezes. Não aperte completamente.

Etapa 11: Posicione o teto na carroceria. Alinhe os suportes dianteiros e encaixe-os nas ranhuras da carroceria.

Etapa 12: Enquanto segura o teto com firmeza, termine de apertar os parafusos.

Etapa 13: Fixe cada suporte do teto (esquerdo e direito) à carroceria utilizando os parafusos (J) x2.

MONTAGEM DA CESTA

Etapa 14: Para montar o puxador do carrinho, alinhe as abas internas do puxador na cesta (F) com as aberturas do encaixe para o puxador (D). Ajuste até encaixar.

Etapa 15: Fixe o puxador na cesta com um parafuso (N).

Etapa 16: Encaixe um lado da cesta no outro. Verifique os 3 locais mostrados para garantir que a cesta foi adequadamente montada.

Etapa 17: Prenda o outro lado do puxador usando um parafuso (N).

Etapas 18 e 19: 1. Comece a fixar os parafusos (N) x6 girando de 2 a 3 vezes nos 6 locais mostrados acima. 2. Verifique se a cesta permanece montada firmemente (consulte a etapa 16) e, em seguida, aperte os parafusos completamente.
Etapa 20: Deslize a cesta montada até encaixá-la nas cavidades como mostrado.

Etapa 21: Enquanto segura a cesta, fixe-a à carroceria utilizando o parafuso (J) x2. Repita do outro lado.

Etapa 22: Fixe a cesta à carroceria nos dois locais indicados utilizando os parafusos (J) x2.

FIXAÇÃO DOS ADESIVOS

Os adesivos devem ser colados na superfície limpa e seca. Limpe a área com um pano seco antes da aplicação. Remova o ar dos adesivos pressionando-os do centro em direção às extremidades.

SERVÍO AO CONSUMIDOR

www.littletikes.com

MGAe Little Tikes Iberia, S.L.

Avda. Del Juguete s/n

03440 Ibi (Alicante)

Spain

Tel : 902212152

Empresa nos E.U.A.

© The Little Tikes Company, uma companhia da MGA Entertainment. LITTLE TIKES® é uma marca comercial da Little Tikes nos EUA e em outros países. Todos os logotipos, nomes, identidades visuais, imagens, slogans e aparência das embalagens são de propriedade da Little Tikes. Guarde esta morada e a embalagem para consulta, pois esta contém informações importantes. O conteúdo, incluindo especificações e cores, pode diferir das fotografias apresentadas na embalagem. Inclui instruções. Por favor, retire todos os materiais de embalagem, incluindo etiquetas, fitas e agrafo, antes de dar o produto a uma criança.

GARANTIA

A Little Tikes Company fabrica brinquedos divertidos e de alta qualidade. Garantimos ao consumidor original que este produto não tem defeitos de materiais ou fabricação. A garantia é válida por um ano* a partir da data da compra (é necessário apresentar a nota fiscal como comprovante). Na única eleição da Little Tikes Company, os únicos recursos disponíveis ao abrigo desta garantia será a substituição da peça defeituosa ou a substituição do produto. Esta garantia só é válida se o produto for montado e mantido de acordo com as instruções. A garantia não cobre abusos, acidentes, questões de aparência como desbotamento e arranhões decorrentes de um desgaste normal, ou qualquer outra causa não decorrente da qualidade dos materiais ou da fabricação. *O período desta garantia é de 3 (três) meses no caso de uso em creches ou uso comercial.

Fora dos EUA e do Canadá: Contate o local de compra para a prestação de serviços da garantia. Esta garantia lhe confere direitos legais específicos e você ainda pode contar com outros direitos que variam de estado para estado. Alguns estados não permitem a exclusão ou limitação de responsabilidade incidental ou consequencial, portanto a limitação ou exclusão acima pode não ser válida no seu caso.

Por favor mantenha este manual, pois ele contém informações importantes.

SUOMI

OSTOSKÄRRY
VALEANPUNAINEN OSTOSKÄRRY
Ikä: 1 1/2 vuotiaat ja sitä vanhemmat
Ole hyvä ja säilytä kassakuitti ostostositteena.

AIKUISTEN KOKOONPANTAVA.

⚠️ VAROITUS:

- Säilytä nämä ohjeet tulevaisuuden varalta.
- Ennen kokoonpanoa on huomattava, että tässä pakkauksessa on pieniä osia, jotka aiheuttavat tukehtumisvaaran ja joissa voi olla teräviä ruunoja ja kärkiä. Ne on pidettävä poissa lasten ulottuvilta ennen kokoonpanoa.
- Aikuisen valvonta on tarpeellista. Lasta ei saa jättää vartioimatta.
- Tämä tuote on tarkoitettu 1 1/2 vuotialle tai sitä vanhemmille lapsille.
- Tämä tuote on tarkoitettu vain ulkokäyttöön kotona perhepiirissä.
- Suojaa silmiäsi. Käytä suojalaseja aina kun vasaroit.
- Tämän tuotteen käyttöä ei suositella ulkona, jos lämpötila laskee alle - 18° C. Äärimmäisen kylmässä lämpötilassa

muoviaineet menettävät joustavuutensa ja saattavat haurastua ja murtua isk usta alaisena. Säilytä tuote lämpimässä, suojatussa paikassa.

KOKOONPANOVAIHHEET

Vaihe 1: Aseta umpimutteri umpimutterien kokoonpanotyökaluun, kuten näkky kuvasta. Vasaroi yksi pyörän akseli umpimutteriin.

Vaihe 2: Napsauta pölykapseli kiinni pyörään. Tee sama muille kolmelle pyörälle.

Vaihe 3: Työnnä ensiksi pyörä akselille niin, että pölykapseli on umpimutteriin päin.

Vaihe 4: Aseta umpimutterien kokoonpanotyökalu umpimutterin päälle ja työnnä pyöräkokonaisuus ja akseli etuakseliohjaimien läpi pitäen akselia paikallaan (kuten näkky kuvasta). HUOM: Vasaran käyttö saattaa olla tarpeen.

Vaihe 5: Aseta umpimutteri akselille ja vasaroi se paikalleen käyttäen umpimutterien kokoonpanotyökalua kummassakin päässä.
Vaihe 6: Asenna takapyörät toistamalla vaiheet 1–5.

Vaihe 7: Kiinnitä silmät kahdella ruuvilla (J), kuten näkky kuvasta.

Vaihe 8: Paikanna katonkannattimen muovatut kirjaimet ”L” ja ”R” (vasen ja oikea). Sovita ne yhteen kattoon muovattujen kirjaimien ”L” ja ”R” kanssa.

Vaihe 9: Kiinnitä kumpikin katonkannatin kattoon kahdella ruuvilla (N).

Vaihe 10: Käännä katto ylösalaisin ja pidä se tasapainossa pöydällä, kuten näkky kuvasta. Aseta ruuvi (J) paikalleen ja käännä sitä pari kolme kertaa. Älä kiristä sitä kokonaan.

Vaihe 11: Aseta katto paikoilleen runkoon. Kohdista etukannattimet ja työnnä ne runggossa oleviin avkoloihin.

Vaihe 12: Pidä kattoa lujasti paikallaan ja kiristä lopuksi ruuvit täysin.

Vaihe 13: Kiinnitä kumpikin katonkannatin (L ja R) runkoon kahdella ruuvilla (J).

KORIN KOKOONPANO

Vaihe 14: Aloita korin kädensijan kokoonpano asettamalla korin kädensijan (F) sisällä olevat vahvistusrivat korin (D) kädensijan peäosaan sisällä sijaitsevien urien kohdalle. Työnnä ne sitten paikalleen.

Vaihe 15: Kiinnitä korin kädensija (F) koriin ruuvilla (L).

Vaihe 16: Sovita koriin molemmat puolikot yhteen. Varmista, että kori on lujasti yhdessä kuvassa esitetyssä kolmessa kohdassa.

Vaihe 17: Kiinnitä kädensijan toinen pää ruuvilla (N).

Vaiheet 18 ja 19: 1. Sijoita kuusi ruuvia (N) paikoilleen ja käännä niitä pari kolme kertaa kuvissa esitetyssä kuudessa kohdassa. 2. Varmista, että kori pysyy lujasti yhdessä (ks. vaihe 16), ja kiristä ruuvit sitten täysin.

Vaihe 20: Työnnä kokoonpantu kori kuvassa näkyyiin uriin.

Vaihe 21: Pidä koria yhdessä ja kiinnitä se runkoon kahdella ruuvilla (J). Tee sama toisella puolella.

Vaihe 22: Kiinnitä kori runkoon kahdella ruuvilla (J) molemmissa kohdissa, kuten näkky kuvasta.

TARROJEN SIOJITUS

Tarrat on kiinnitettävä puhtaaseen, kuivaan pintaan. Puhdista kiuvalla rievulla ennen tarran kiinnittämistä. Poista ilma tarran alta painamalla tarraa sen keskustasta alkaen ja siirtyen sitten ruunoja kohti.

KULUTTAJAPALVELU

www.littletikes.com

Maahantuoja Suomessa / Importör i Finland: Amo Oy,

Ansatie 5, 01740 Vantaa/Vanda,

www.amo.fi <http://www.amo.fi>

Amo Oy Kuluttajapalvelu/Konsumentservice, puh./tel. 020-163 0530

Painettu USA:ssa.

© The Little Tikes Company, MGA Entertainment yhtiö. LITTLE TIKES® on Little Tikesin tavaramerkki Yhdysvalloissa ja muissa maissa. Kaikki logot, nimet, henkilöhahmot, muutokuvat, kuvut, tunnusauseet ja myyntipäilykset ovat ostokuitti vaaditaan todistuksena ostosta). Little Tikes Company yksinomaan valinnan mukaan ostajalle annettavana ainoana korvauksena on tämän takuuun peruusteilla joko tuotteen valmistin osan vaihtaminen tai tuotteen korvaaminen. Tämä takuu on voimassa vain siinä tapauksessa, että tuote on koottu ja siltä on huolehdittu ohjeiden mukaisesti. Tämä takuu ei kata väärinkäyttöä, onnettomuutta, kosmeettisia seikkoja, kuten normaalkäytöstä aiheutua haalistumisen tai naarmuutumisen, eikä muitakaan seikkoja, jotka eivät ole aiheuttaneet aine- tai valmistusvirheitä. *Takuuakia on kolme (3) kuukautta, jos ostajana on päinvahoitella tai läikkyriitys.

USA:n ja Kanadan ulkopuolella: Takuupalveluun saa ottamalla yhteyden tuotteen myyneeseen liikkeeseen. Tämä takuu antaa ostajalle tiettyjä laillisia oikeuksia. Ostajalla voi olla myös muita oikeuksia, jotka vaihtelevat maasta toiseen. Jotkin maat eivät sallii satunnaisesti tai seurauksena vahinkojen pois jättämistä tai rajoittamista, joten edellä mainittu rajoitus tai pois jättäminen ei ehkä koske ostajaa.

Por favor mantenha este manual, pois ele contém informações importantes.

Por favor mantenha este manual, pois ele contém informações importantes.

Por favor mantenha este manual, pois ele contém informações importantes.

MAGYAR

BEVÁSÁRLÓKOCSI
RŐZSASZÍN BEVÁSÁRLÓKOCSI

Kor: 1 1/2 éves kortól

Kérjük, tartsa meg a blokkot, mint a vásárlást bizonyító dokumentumot.

AZ ÖSSZESZERELÉST ÉS SZÉTSZERELÉST FELNŐTT SZEMÉLY VÉGEZZE.

⚠️ FIGYELMEZTETÉSEK:

- Tartsa meg a használati utasítást, mivel az fontos információkat tartalmaz.
- A nem összeszerelt játéek, olyan apró elemeket valamint anyagokat tartalmaz, melyek lenyelés veszélyével, vagy az éles sarkok és élek által okozott sérüléssel fenyegetnek. Tartsa távol a játékot gyerekektől, mielőtt azt teljesen össze nem szereli.
- Ne hagyja a hintát használó gyermekeket felügyelet nélkül. Felnőtt személy felügyelete szükséges.
- A terméket másfél évesnél idősebb gyermekek használhatják.
- Ez a termék kizárólag otthoni, kinti használatra készült.
- Óvja a szemeket. Kalapács használatakor mindig viseljen védőszemüveget.
- 18°C alatti hőmérsékleten a termék kültéri használatát nem javasoljuk. Extrém hidegben a műanyag alkatrészek elveszítik rugalmasságukat, törékenyek lesznek és erős fizikai behatásra könnyen el is törhetnek. A terméket meleg, védett helyen tárolja.

AZ ÖSSZESZERELÉS LÉPÉSEI

1. lépés: Helyezze a sapkás anyát (M) az ábra szerint a sapkásanya-behajtó szerszámba. Kalapáccsal üssön be egy keréktengelyt (G) a sapkás anyába (M).

2. lépés: Pattintsa a kerékagy-védősapkát (I) a kerékre (H). A műveletet ismételje meg a három további keréknél is.

3. lépés: Csúsztassa a kereket (H) a tengelyre úgy, hogy a kerékagy-védősapka a sapkás anya felé nézzen.

4. lépés: Helyezze a sapkásanya-behajtót a sapkás anyára, majd a kerekkel felszerelt tengelyt csúsztassa keresztül a mellső tengely vezetőelemein, miközben a tengelyt az ábra szerinti helyzetben tartja. MEGJEGYZÉS: A művelethez szükség lehet kalapácusra.

6. lépés: Helyezze a sapkás anyát (M) a tengelyre, és annak mindkét végén üsse a sapkásanya-behajtó szerszám segítségével a helyére.

7. lépés: Az 1 – 6 lépéseket a hátsó tengelynél is végezze el.
8. lépés: A szemeket (C) a két csavarral (J) rögzítse az ábra szerint.

9. lépés: Keresse meg a tetőtartákon található „L” és „R” jelzéseket. A jelzéssel ellátott részeket párosítsa a tetőben (B) található „L” és „R” jelzésekkel.

10. lépés: A két tetőtartót rögzítse a tetőhöz (B) a két csavarral (L).

11. lépés: Fordítsa vissza a tetőt, és helyezze asztalra az ábrán látható módon. A csavart (J) hajtsa be 2-3 fordulattnyira. Ne húzza meg teljesen.

12. lépés: Helyezze a tetőt a kocsisztre. Állítsa egy vonalba az elülső tartókat, és nyomja a kocsisztet hornyába.

13. lépés: Miközben a tetőt szorosan összefogja a kocsiszettel, húzza meg a csavarokat.

14. lépés: Mindkét tetőtartót (L és B) rögzítse a kocsiszsthez a két csavar (J) segítségével.

A KOSÁR ÖSSZESZERELÉSE

15. lépés: A kosár foganatyújának felszereléséhez a fogantyú pálcáját (F) helyezze a kosár karjában kialakított fogadó részbe (D). Nyomja a pálcát a helyére.

16. lépés: A fogantyút (F) csavarral (L) rögzítse a kosárhoz, hogy a kosár két fele szorosan egymáshoz kapcsolódik-e (lásd a 17. lépést), majd húzza meg teljesen a csavarokat.

21. lépés: Csúsztassa az összeállított kosarat az ábrán látható besüllyesztett területekre.

22. lépés: Miközben a kosarat hozzáfogja a kocsiszesthez, rögzítse a két csavar (J) segítségével. A műveletet ismételje meg a másik oldalon is.

23. lépés: A kosarat két csavarral (J) rögzítse a kocsiszesthez az ábra szerinti helyeken.

MATRICÁK ELHELZEZÉSE

A matricákat tiszta, száraz felületre kell felragasztani. Felragasztás előtt száraz ruhával törölje át a kiszemelt felületet. Távolítsa el a levegőt a matricák alól. Ehhez középről indulva nyomja ki a levegőt a matrica szélei felé.

ÜGYFÉLSZOLGÁLAT

www.littletikes.com

ul. Grottgera 15a

76-200 Szlupsk

Poland

tel. +48 59 847 4417

fax+48 59 847 4446

Nyomatva az USA-ban

© The Little Tikes Company, az MGA Entertainment vállalat tagja. A LITTLE TIKES® a Little Tikes védjegye az USA-ban és más államokban. Minden emblema, név, karakter, jellemző vonás, kép, szlogen és csomagolási megjelenés a Little Tikes tulajdonja. A címet és a csomagolást meg kell őrizni a konzultációhoz, mivel fontos tudnivalókat tartalmaz. A tartalom, köztük a specifikáció és a színek külibbözhetnek a csomagoláson lévő fényképekől. Az útmutató csatolva van. A termék a gyermeknek való átadása előtt, el kell távolítani az egész csomagolást, beleértve a címkéket, szalagokat és tűzőpapokat is.

GARANCIA

A Little Tikes cég magas minőségű, vidám játékokat gyárt. A vásárló a vásárlás napjától számított egy éves* igazoltartama garanciát kap tőlünk arra, hogy a termékünkben nincs anyag- vagy gyártási hiba (a vásárlást igazoló bizonyítékekkel be kell mutatni a dátummal ellátott blokkot). A Little Tikes cég döntésének megfelelően a vásárlónak a reklamációt keretében joga van hibás alkatrészt vagy csere a termék. A jelen garancia kizárólag akkor érvényes, ha a termék az utasításának megfelelően szerelték össze és tartották karban. Jelen garancia nem terjed ki a nem megfelelő használat esetére, a balesetekre, az olyan kozmetikai problémákra, mint a szin halványodása, vagy a normális használat közben keletkezett karcolások, sem bármilyen más okra, ami nem anyag- vagy gyártási hibából keletkezett.

U.S.A és Kanada: Ahhoz, hogy a garancia ügyében segítséget káppjon, keresse fel a www.littletikes.com weblapot, telefonáljon a 1-800-321-0183 száma, vagy írjon a következő címre: Consumer Service, The Little Tikes Company, 2180 Barlow Road, Hudson OH 44236, U.S.A. Némelyik cseerealkatrészt kapható a garancia letelte után is; ebben az ügyben, kérjük, lépjen kapcsolatba velünk.

Az U.S.A és Kanada területén kívül: Ahhoz, hogy segítséget kaphasson a garancia ügyében, az eladóhoz kell fordulnia. Jelen garancia a vásárlónak meghatározott jogokat ad, de nem korlátozza a jogszabályok szerint őt megillető egyéb jogokat. Némelyik esetben nem lehet kizárni a felelősséget a véletlen sérülésekről, tehát a fenti korlátozásoknak nincs helye.

Kérjük, tartsa ezt a kézikönyvet, mert fontos információkat tartalmaz.

PROSÍM, MAJTE TENTO NÁVOD, PŘEŽE OBSAHUJE DŮLEŽITÉ INFORMÁCE.

PROSÍM, MAJTE TENTO NÁVOD, PŘEŽE OBSAHUJE DŮLEŽITÉ INFORMÁCE.

PROSÍM, MAJTE TENTO NÁVOD, PŘEŽE OBSAHUJE DŮLEŽITÉ INFORMÁCE.

PROSÍM, MAJTE TENTO NÁVOD, PŘEŽE OBSAHUJE DŮLEŽITÉ INFORMÁCE.

PROSÍM, MAJTE TENTO NÁVOD, PŘEŽE OBSAHUJE DŮLEŽITÉ INFORMÁCE.

PROSÍM, MAJTE TENTO NÁVOD, PŘEŽE OBSAHUJE DŮLEŽITÉ INFORMÁCE.

PROSÍM, MAJTE TENTO NÁVOD, PŘEŽE OBSAHUJE DŮLEŽITÉ INFORMÁCE.

PROSÍM, MAJTE TENTO NÁVOD, PŘEŽE OBSAHUJE DŮLEŽITÉ INFORMÁCE.

PROSÍM, MAJTE TENTO NÁVOD, PŘEŽE OBSAHUJE DŮLEŽITÉ INFORMÁCE.

PROSÍM, MAJTE TENTO NÁVOD, PŘ

